

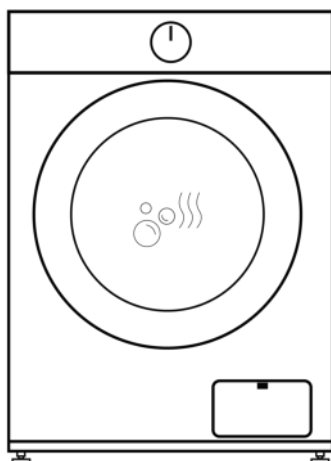

LAVASECADORA

WASHER DRYER
LAVE-LINGE SÉCHANT
MÁQUINA DE LAVAR E SECAR



SERIE NERVION

NERVION107DRY

MANUAL DE INSTRUCCIONES

INSTRUCTION MANUAL
GUIDE D'UTILISATION
MANUAL DE INSTRUÇÕES



Escanee para ver este manual en otros idiomas y actualizaciones
Scan for manual in other languages and further updates
Manuel dans d'autres langues et mis à jour
Manual em outras línguas e atualizações



ES

2 INSTRUCCIONES DE SEGURIDAD

2 Instrucciones de seguridad

9 INSTALACIÓN

9 Descripción del producto

10 Instalación

13 FUNCIONAMIENTO

13 Inicio rápido

14 Antes de cada lavado

16 Dispensador de detergente

18 Panel de control

19 Programas

23 Opciones

27 MANTENIMIENTO

27 Limpieza y cuidado

30 Solución de problemas

32 Especificaciones técnicas

33 Ficha de producto

35 GARANTÍA

INSTRUCCIONES DE SEGURIDAD

■ Instrucciones de seguridad

Por su seguridad, debe seguir la información de este manual para minimizar el riesgo de incendio o explosión, descarga eléctrica y para evitar daños a la propiedad, lesiones personales o la muerte. No seguir estas instrucciones invalidará la garantía.

Atención

Esta combinación de símbolo y palabra de advertencia indica una situación potencialmente peligrosa que, de no evitarse, puede provocar la muerte o lesiones graves.

Precaución

Esta combinación de símbolo y palabra de advertencia indica una situación potencialmente peligrosa que puede resultar en lesiones moderadas o leves o daños a la propiedad y al medioambiente.

Nota

Esta combinación de símbolo y palabra de advertencia indica una situación potencialmente peligrosa que puede provocar lesiones menores o leves.

Atención

Descarga eléctrica

- Si el cable de alimentación está dañado, debe sustituirlo el fabricante, su servicio técnico u otro profesional igualmente cualificado para evitar riesgos.
- Si el aparato está dañado, no debe utilizarse hasta que el fabricante, su servicio técnico u otro profesional cualificado lo repare, a riesgo de sufrir una descarga eléctrica.

INSTRUCCIONES DE SEGURIDAD

- El aparato puede ser utilizado por niños a partir de 8 años y personas con capacidades físicas, sensoriales o mentales reducidas o con falta de experiencia y conocimiento si han recibido supervisión o instrucciones sobre el uso del aparato de forma segura y comprenden los peligros que implica. Los niños no deben jugar con el aparato, y no deben realizar la limpieza y el mantenimiento del usuario sin supervisión.
- Mantenga a los niños supervisados para que no jueguen con el aparato.
- Los niños menores de 3 años deben ser supervisados continuamente para asegurarse de que no jueguen con el aparato.
- Compruebe la lavasecadora antes de cada uso, los niños y animales pueden subirse a ella.
- No se suba ni se siente sobre el aparato.

UBICACIÓN Y ENTORNO DE LA INSTALACIÓN

- Guarde todos los detergentes y los productos de lavado en un lugar seguro, fuera del alcance de los niños.
 - No instale el aparato sobre moquetas o alfombras. Si las aberturas quedan obstruidas la lavasecadora podría averiarse.
 - Mantenga el aparato alejado de fuentes de calor y de la luz directa del sol para evitar la corrosión de las partes de plástico y la goma.
 - No utilice el aparato en ambientes o estancias húmedas o que contengan gas explosivo o cáustico. En caso de que haya una fuga de agua o sarpulladuras que afecten al aparato, deje que se seque al aire libre.
 - No instale la lavasecadora detrás de puertas con cerradura, correderas o puertas que tengan bisagras en el lado contrario al de la lavasecadora.

INSTRUCCIONES DE SEGURIDAD

- No utilice el aparato en habitaciones con una temperatura inferior a 5°C, ya que esto puede causar daños alguno de sus componentes. Si es inevitable, asegúrese de drenar el aparato por completo tras cada uso (consulte "Mantenimiento - Limpieza del filtro de la bomba de desagüe") para evitar daños causados por el hielo.
- Nunca use sprays o sustancias inflamables cerca del aparato.

INSTALACIÓN

- Retire todo el embalaje y los tornillos de transporte antes de utilizar el aparato o podrían producirse daños graves.
- Este aparato está equipado con una válvula de entrada única y solo puede conectarse al suministro de agua fría.
- Antes de lavar prendas por primera vez, ponga en marcha el aparato en un ciclo sin ropa dentro para limpiarlo.
- Antes de usar la lavasecadora, debe calibrarse.
- No coloque objetos muy pesados ni calefactores sobre el aparato.
- Utilice los tubos nuevos que se suministras con el aparato, no reutilice tubos viejos.
- Presión máxima del agua de entrada: 1 MPa. Presión mínima del agua de entrada 0.05: MPa.

CONEXIÓN ELÉCTRICA

- Asegúrese de que el cable de alimentación no queda atrapado por la lavasecadora, ya que podría dañarse.
- Conecte el aparato a una toma de corriente con conexión a tierra protegida por un fusible que cumpla con los valores de la tabla "Especificaciones técnicas". La instalación de la toma de tierra debe ser realizada por un electricista cualificado. Asegúrese de que la lavasecadora esté instalada de acuerdo con la normativa local.

INSTRUCCIONES DE SEGURIDAD

- Las conexiones de agua y electricidad deben ser realizadas por un técnico cualificado de acuerdo con las instrucciones del fabricante y las normas de seguridad locales.

Atención

- No use regletas, enchufes múltiples ni alargaderas.
- El aparato no debe alimentarse mediante un interruptor externo, como un temporizador, ni conectarse a un circuito que se encienda y apague habitualmente.
- No desconecte el enchufe de la toma de corriente si hay gas inflamable cerca.
- Nunca desenchufe el aparato con las manos mojadas.
- No tire con fuerza del cable de alimentación, sujételo por el enchufe.
- Desconecte el aparato si no está en uso.

INSTALACIÓN DE AGUA

- Compruebe las conexiones de las tuberías de entrada de agua, la llave de agua y la tubería de desagüe para detectar posibles problemas debidos a cambios de presión del agua. Si las conexiones se aflojan o gotean, cierre la llave de paso y repárela. No use el aparato antes de comprobar que las tuberías y conexiones están debidamente instaladas por personal cualificado.
 - La puerta de cristal puede calentarse mucho durante el funcionamiento. Mantenga a niños y animales alejados del aparato mientras esté en funcionamiento.
 - Las tuberías de entrada y salida de agua deben instalarse con seguridad y no deben deteriorarse o puede dar lugar a fugas de agua.
 - No retire el filtro de la bomba de desagüe mientras quede agua en el aparato. Pueden verterse grandes cantidades de agua que podrían provocar quemaduras.

INSTRUCCIONES DE SEGURIDAD

FUNCIONAMIENTO Y MANTENIMIENTO

Atención

- Nunca detenga la lavasecadora antes del final del ciclo de secado, a menos que todas las prendas se retiren rápidamente y se extiendan para que el calor se disipe.
 - La lavasecadora no debe usarse si se han empleado químicos industriales para su limpieza.
-
- No utilice nunca disolventes inflamables, explosivos o tóxicos. No debe utilizarse a modo de detergentes sustancias como gasolina, alcohol, etc. Utilice únicamente detergentes adecuados para el lavado a máquina.
 - Asegúrese de vaciar todos los bolsillos. Los objetos afilados y rígidos como monedas, broches, clavos, tornillos, piedras, etc. pueden causar graves daños a este aparato.
 - Retire todos los objetos de los bolsillos, como mecheros y cerillas.
 - Enjuague concienzudamente las prendas lavadas a mano.
 - No seque artículos sin lavarlas antes.
 - Las prendas que se hayan manchado de sustancias como aceite de cocina, acetona, alcohol, gasolina, queroseno, quitamanchas, aguarrás, cera o quitaceras deben lavarse en agua caliente con una cantidad extra de detergente antes de secarse.
 - Los artículos como la gomaespuma (espuma de látex), los gorros de ducha, los tejidos impermeables, los artículos con respaldo de goma y la ropa o las almohadas con almohadillas de gomaespuma no deben secarse en el aparato.
 - Los suavizantes o productos similares, deben utilizarse según las instrucciones.
 - La puerta se desbloqueará poco después de finalizar un ciclo. No intente abrirla a la fuerza.
 - No cierre la puerta con demasiada fuerza. Si le resulta difícil cerrar la puerta, compruebe si la ropa está bien introducida y distribuida.

INSTRUCCIONES DE SEGURIDAD

- Desenchufe el aparato y cierre la llave de paso antes de la limpieza y el mantenimiento, así como después de cada uso.
- No vierta nunca agua sobre el aparato para limpiarlo, puede provocar una descarga eléctrica.
- Las reparaciones solo deben ser realizadas por el fabricante, su servicio técnico o profesionales cualificados para evitar riesgos. El fabricante no se hará responsable de los daños causados por la intervención de personas no autorizadas.

TRANSPORTE

- Antes del transporte:

Un profesional cualificado debe volver a instalar los tornillos de transporte.

El agua acumulada debe drenarse de la máquina.

Este aparato pesa mucho, transpórtelo con cuidado. No sujete nunca ninguna parte saliente de la lavasecadora al levantarla. No utilice la puerta del aparato como asa de transporte.

USO PREVISTO

Este producto está diseñado para uso doméstico y para textiles en cantidades adecuadas para el lavado y secado a máquina. Este aparato es solo para uso en interiores. Úselo sólo según estas instrucciones. El aparato no está pensado para uso comercial. Cualquier otro uso se considera inadecuado y el fabricante no se hace responsable de ningún daño o lesiones que puedan derivar de él.

- Este aparato está diseñado para uso doméstico y similares tales como:
 1. Zonas de cocina para el personal en tiendas, oficinas y otros entornos de trabajo.
 2. Casas de campo.
 3. Para clientes de hoteles, moteles y otros entornos de tipo residencial.
 4. Ambientes tipo bed&breakfast.
 5. Zonas de uso común en pisos o lavanderías de bloques de apartamentos.

INSTRUCCIONES DE SEGURIDAD

Disposición de eliminación



ELIMINACIÓN: No elimine este producto como residuos municipales sin clasificar. Es necesario recoger estos residuos por separado para un tratamiento especial.

Según la directiva europea 2012/19/UE de residuos de aparatos eléctricos y electrónicos (RAEE), los electrodomésticos no pueden ser arrojados en los contenedores municipales habituales; tienen que ser recogidos selectivamente para optimizar la recuperación y reciclado de los componentes y materiales que los constituyan y reducir el impacto en la salud humana y el medio ambiente.

El símbolo del cubo de basura tachado se marca sobre todos los productos para recordar al consumidor la obligación de separarlos para la recogida selectiva. El consumidor debe contactar con la autoridad local o con el vendedor para informarse en relación a la correcta eliminación de su electrodoméstico.

INSTALACIÓN

■ Descripción del producto

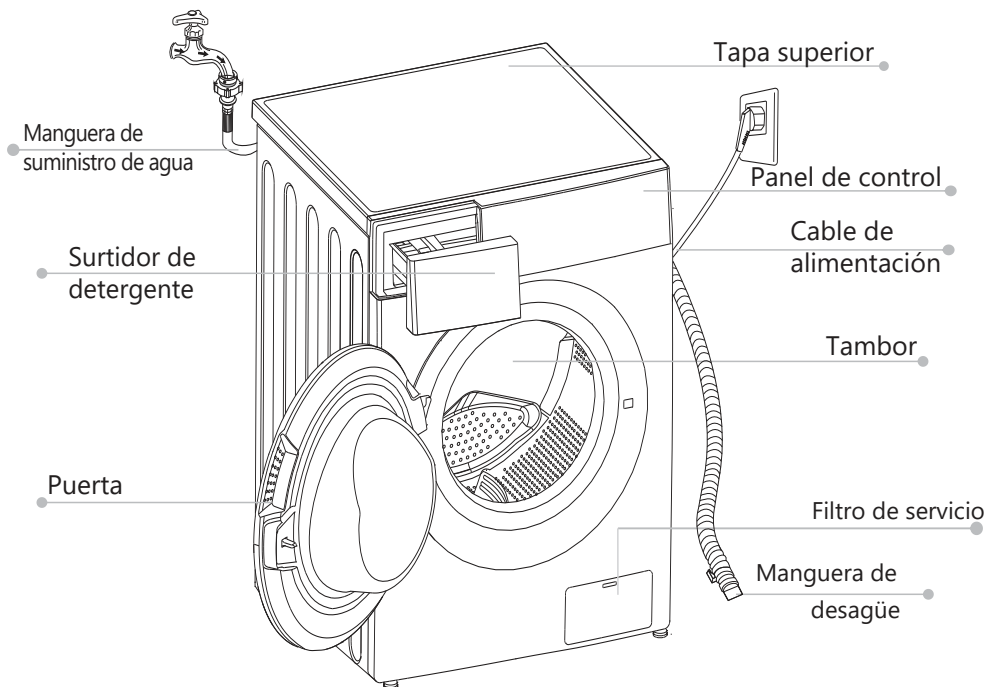

📌 Nota

- La ilustración sólo sirve como referencia, refiérase siempre al producto real como estándar.

Accesorios

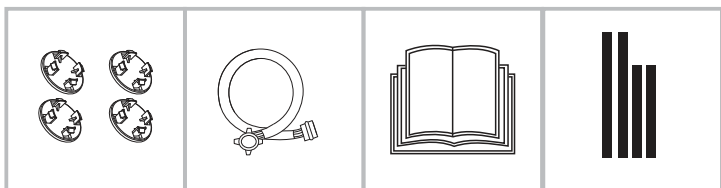

4 x tapones

1 x tubo de
entrada de
agua fría

1 x Manual de
instrucciones

Esponjas acústicas

INSTALACIÓN

■ Instalación

Área de instalación

⚠ Atención

- La estabilidad es importante para evitar que el producto se desplace. Asegúrese de que la lavasecadora está nivelada y estable.
- Asegúrese de que el aparato no se apoya sobre el cable de alimentación
- Procure respetar las distancias mínimas de las paredes que se muestran en la imagen.

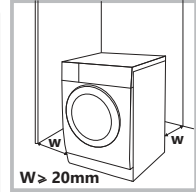

Antes de instalar el aparato, debe seleccionarse una ubicación que cumpla con las siguientes características:

1. Una superficie firme, seca y nivelada.
2. Evite la exposición directa a la luz solar.
3. Buena ventilación.
4. Temperatura ambiente superior a 5°C.
5. Manténgalo alejado de cualquier fuente de calor, como aparatos de combustión de carbón o gas.

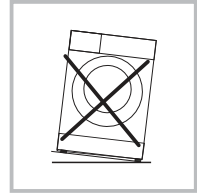

Desembalaje de la lavasecadora

⚠ Atención

- El material de embalaje (p. ej. plásticos, espuma de poliestireno) puede ser peligroso para los niños.
- Existe riesgo de asfixia. Mantenga todos los envoltorios fuera del alcance de los niños.

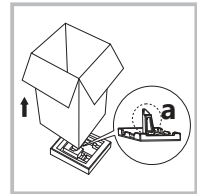

1. Retire la caja de cartón y el embalaje de poliestireno.
2. Levante la lavasecadora y retire el embalaje de la base. Asegúrese de que el pequeño triángulo de espuma (a) se retira junto con el embalaje de la base. Si no es así, coloque el aparato sobre la superficie lateral y retírela manualmente.
3. Retire la cinta adhesiva que sujeta el cable de alimentación y la manguera de drenaje.
4. Retire la manguera de entrada del tambor.

INSTALACIÓN

Quitar los pernos de transporte

⚠ Atención

- Retire los tornillos de transporte de la parte trasera antes de utilizar el producto.



Afloje los 4 tornillos de transporte con una llave.



Retire los tornillos y las arandelas de goma, y consérvelos para futuros usos.

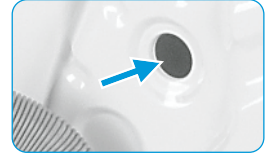

Cierre los agujeros con las tapas.

Nivelación de la lavasecadora

⚠ Atención

- Debe apretar con firmeza las cuatro tuercas de las patas.

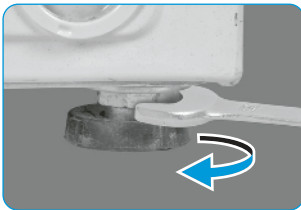

1. Afloje la tuerca de bloqueo.
2. Gire la pata hasta que llegue al suelo.
3. Ajuste las patas y apriete las tuercas con una llave. Asegúrese de que la lavasecadora esté nivelada y estable.

Conectar la tubería de entrada de agua

⚠ Atención

Para evitar fugas o daños por agua, debe seguir estas instrucciones.

- No tuerza, aplaste ni modifique la tubería de entrada de agua.



Conecte la manguera de suministro a la válvula de entrada de agua y a un grifo con agua fría como se indica.



📌 Nota

- Realice la conexión manualmente, no utilice herramientas. Compruebe si las conexiones están bien apretadas.

INSTALACIÓN

Tubería de desagüe

⚠ Atención

- No doble ni prolongue la tubería de desagüe.
- Colóquela correctamente o puede haber fugas de agua.

Hay dos formas de conectar el extremo de la tubería de desagüe:

1. Al desagüe principal

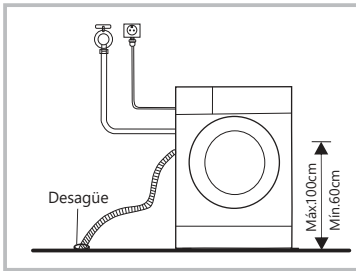

2. Conectarlo a un ramal del desagüe principal.

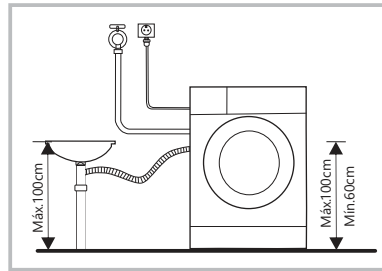

Esponja acústica

📌 Nota

- Para reducir eficazmente el ruido producido por el aparato, asegúrese de montar las esponjas acústicas

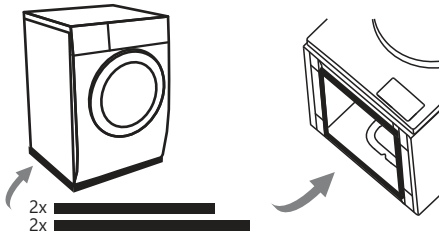

1. Coloque la lavasecadora en el suelo utilizando algún material blando como espuma o ropa como protección.
2. Pegue las dos esponjas más largas en los bordes inferiores más largos y las dos esponjas más cortas en los bordes más cortos.

FUNCIONAMIENTO

■ Inicio rápido

⚠ Precaución

- Antes de su uso, asegúrese de que la lavasecadora está correctamente instalada.
- Este aparato ha sido revisado minuciosamente antes de salir de fábrica. Para eliminar cualquier agua residual y neutralizar posibles olores, se recomienda limpiar el aparato antes del primer uso, poniendo en marcha el programa Algodón/Algodão a 90°C sin prendas ni detergente.

📌 Calibración

Es recomendable calibrar para obtener los mejores resultados. El aparato puede detectar la cantidad de carga que se introduce. Esta función optimiza el rendimiento del producto y minimiza el consumo de energía y agua, y por tanto, ahorra tiempo y dinero al usuario. Por este motivo le sugerimos calibrarla siguiendo los pasos indicados a continuación:

1. Retire todos los accesorios del tambor y cierre la puerta.
2. Conecte el cable de alimentación a la toma de corriente.
3. Encienda la lavasecadora y pulse "Temp." y "Speed" a la vez durante 10 segundos hasta que se muestre "t19".
4. Pulse "▷||" para iniciar el aparato y espere hasta que muestre "*****".

FUNCIONAMIENTO

1. Antes del lavado

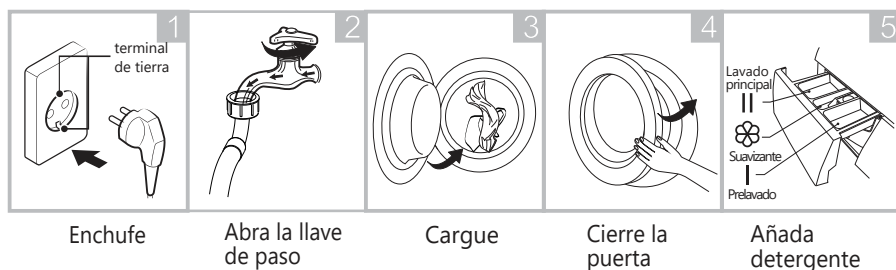

Nota

Debe añadir el detergente en el cajetín I si selecciona el prelavado.
No introduzca bolas de lavado en el dosificador de detergente.

2. Lavado

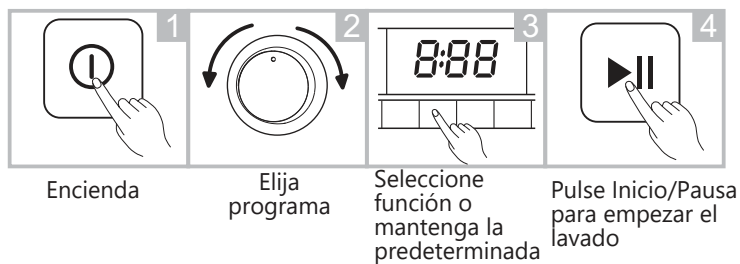

3. Después del lavado

Sonará un zumbido y en la pantalla aparece "End".

FUNCIONAMIENTO

■ Antes de cada lavado

- El rango de temperatura ambiente de funcionamiento de la lavasecadora debe estar entre 5-40°C. Si se usa por debajo de 0°C, la válvula de entrada y el sistema de drenaje pueden dañarse. Si el aparato se instala bajo condiciones muy bajas, debe cambiarse a una temperatura ambiente normal para asegurar que la tubería de suministro de agua y de desagüe se descongelen antes del uso.
- Compruebe las etiquetas y las instrucciones del detergente antes del uso. Utilice detergente sin espuma adecuado para el lavado a máquina.

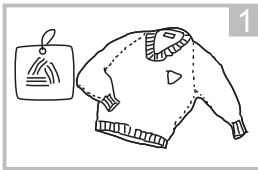

1
Comprueba la etiqueta

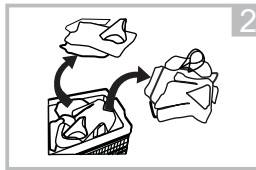

2
Separe las prendas según su color y textura

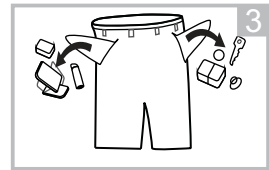

3
Saque todo lo que haya en los bolsillos

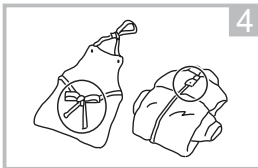

4
Anude las cintas, cremalleras y botones

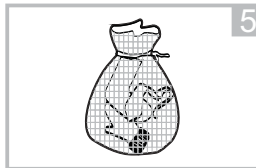

5
Ponga las prendas pequeñas en una funda

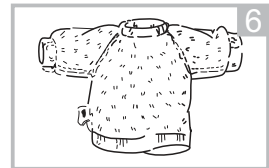

6
Ponga del revés los tejidos de fibras largas que puedan hacer bolas

⚠ Aviso

- No lave o seque productos que hayan estado en contacto con queroseno, gasolina, alcohol, cera, aceite, pintura y otras sustancias inflamables.
- Lavar una sola prenda puede desequilibrar la lavasecadora y hacer saltar alguna alerta. Es recomendable añadir una o dos prendas más para equilibrar el lavado y centrifugado.
 - No lave, centrifugue o seque asientos, alfombrillas o ropa impermeables.

FUNCIONAMIENTO

■ Dispensador de detergente

- I Prelavado
- II Lavado principal
- ☼ Suavizante
- ☹ Botón para sacar el dispensador

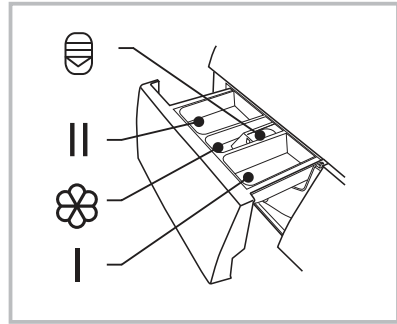

⚠ Precaución

- Solo debe añadir detergente al compartimento "I" después de seleccionar la función de prelavado.
- No añada bolas de lavado en el dispensador de detergente.

Programa	I	II / ☹	☼	Programa	I	II / ☹	☼
Express 15'/1 h L/V ⚡	●	○	○	Solo centrifugado			
VapCare ☼	○	●	○	Limp. Tambor Ⓞ			
ECO 40-60 🍃		●	○	Lana/Lã 🐑		●	○
20°C		●	○	R. Bebé 🍼	○	●	○
Lav/Sec ⏸		●	○	Mix 🔄	○	●	○
Secado/Secagem Auto				Algodón/Algodão ⚡	○	●	○
Secado tiempo/Secagem tempo							

● Necesario ○ Opcional

FUNCIONAMIENTO

Recomendación de detergente

Recomendación de detergente	Ciclos de lavado	Temperat. lavado	Tipo de tejido
Detergente de alta resistencia con agentes blanqueadores y abrillantadores ópticos	Algodón/Algodão ☺, ECO 40-60 🍃 Mix ☺☹	20/30/40/60/90	Ropa blanca hecha de algodón o lino a prueba de ebullición
Detergente de color sin blanqueador ni abrillantadores ópticos	Algodón/Algodão ☺, ECO40-60 🍃 Mix ☺☹	Fría/20/30/40	Ropa de color hecha de algodón o lino
Detergente de color o suave sin abrillantadores ópticos	20°C	20	Ropa de color hecha de fibras de fácil cuidado o materiales sintéticos
Detergente de lavado suave	Express 15'/1 h L/V ☺	20 /30	Tejidos delicados, seda o viscosa

📌 Nota

- Es recomendable diluir los detergentes o suavizantes más espesos con agua para evitar que la entrada de detergente se bloquee y se desborde al llenarse de agua.
- escoja un tipo de detergente apropiado para las distintas temperaturas de lavado y obtenga el mejor rendimiento con menos consumo de agua y de energía.
- Para obtener los mejores resultados de lavado, es importante dosificar el detergente. Use una cantidad reducida si el tambor no está completamente lleno.
- Ajuste siempre la cantidad de detergente a la dureza del agua. Si es blanda, use menos detergente.
- Dosifique el detergente según el nivel de suciedad de las prendas.
- El detergente de alta concentración (compacto) requiere una dosificación especialmente exacta.

Los siguientes síntomas son signo de exceso de detergente:

- formación de mucha espuma
- resultados pobres de lavado y aclarado

Los siguientes síntomas son signo de falta de detergente:

- la colada se vuelve gris
- acumulación de depósitos de cal en el tambor, en la resistencia o en las prendas.

FUNCIONAMIENTO

■ Panel de control

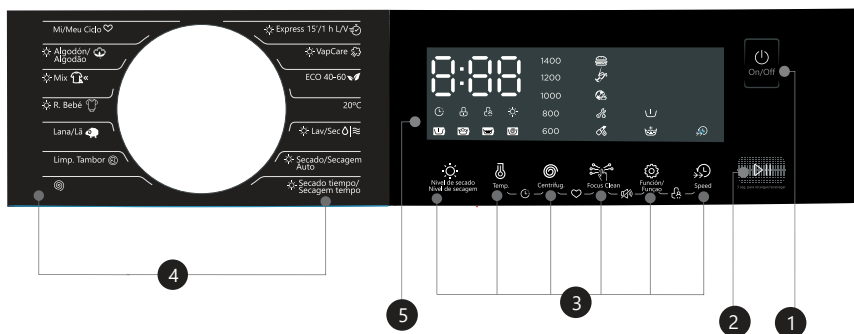

1 On/Off

Encender y apagar la lavasecadora

2 Inicio/Pausa

Pulse el botón para iniciar o pausar el programa

3 Opciones

Para seleccionar funciones adicionales, se iluminarán al seleccionarlás

4 Programas

Disponibles según el tipo de prendas

5 Pantalla

La pantalla muestra los ajustes, tiempo restante estimado, opciones y mensajes de estado. La pantalla permanecerá encendida durante todo el ciclo.











A Display	
Tiempo lavado	Tiempo diferido
125	2H
Speed	Error
400	E 30
End	Temp.
End	30



B Prelavado	C Bloqueo puerta
D Bloqueo infantil	E Diferido
F Speed	G Focus Clean
H Aclarado extra	
I Prelavado - Lavado - Aclarado - Centrifugado	

FUNCIONAMIENTO

■ Programas

Modelo: NERVION107DRY

Programa	Carga de lavado y secado (kg)	Tiempo mostrado
	10.0	10.0
Express 15/1h LV 	2.0/1.0	0:15
VapCare 	5.0/3.5	2:28
ECO 40-60 	10.0	3:59
20°C	5.0	1:01
Lav/Sec  	10.0/7.0	5:35
Secado/Secagem Auto	--/7.0	4:28
Secado tiempo/ Secagem tempo	--/7.0	0:40
Solo centrifugado	10.0	0:12
Limp. Tambor 	--	1:18
Lana/Lã 	2.0	1:07
R. Bebé 	10.0/7.0	2:01
Mix  	10.0/7.0	1:20
Algodón/Algodão 	10.0/7.0	3:39





Cuando Algodón/Algodão  y Mix   se seleccionan, la lavasecadora ajustará automáticamente el nivel de agua y el tiempo de lavado adecuados en función del peso de la ropa durante el proceso de lavado.

Nota

- Los parámetros de esta tabla son solo para referencia del usuario. Los parámetros reales pueden diferir de los indicados en la tabla anterior.

FUNCIONAMIENTO

■ Programas

NERVION107DRY							
Ciclo	Capacidad nominal en kg	Ajuste de temperatura	Duración del ciclo en h:min	Consumo de energía en kWh/ciclo	Consumo de agua en litros/ciclo	Temperatura máxima °C ¹⁾	Humedad residual en % / velocidad de centrifugado ²⁾
20°C	5.0	20	1:01	0.195	44	20	65% / 1000
Algodón/Algodão 60°C	10.0	60	3:44	1.708	71	60	53% / 1500
R. Bebé 	10.0	60	2:01	1.528	71	60	65% / 1000
Mix 	10.0	40	1:20	0.871	71	40	65% / 1000
Mix 60°C	10.0	60	1:30	1.474	71	60	65% / 1000
ECO 40-60 ³⁾ 	10.0	-	3:59	0.862	67.5	39	53.9% / 1450
	5.0	-	3:00	0.549	54.0	30	53.9% / 1450
	2.5	-	3:00	0.260	41.5	22	53.9% / 1450
Lav/Sec ⁴⁾ 	7.0	-	9:40	4.250	108.0	29	3% / 1450
	3.5	-	7:00	2.186	87.0	24	3% / 1450

- Los datos anteriores son solo una referencia, pueden variar debido a cambios en las condiciones de uso reales.
- Los valores para programas que no sean el programa ECO 40-60 y el ciclo de Lav/Sec son solo indicativos.
- Según la normativa EN 60456:2016+A11:2020 con (EU) 2019/2023, (EU) 2021/340 y (EU) 2021/341, la nueva clase de eficiencia energética de la UE es: D
- Programa de prueba de energía: ECO 40-60. Resto: predeterminado.
- Programa de prueba de energía: Lav/Sec; Secado/Secagem Extra. Resto: predeterminado.
- Media carga para máquina de 10.0Kg: 5.0Kg. Cuarto de carga para máquina de 10Kg: 2.5Kg.

FUNCIONAMIENTO

- 1) Cantidad máxima de textiles secos que pueden tratarse en el ciclo apropiado
- 2) Temperatura más alta alcanzada por las prendas en el ciclo de lavado durante al menos 5 minutos.
- 3) Humedad residual tras el ciclo de lavado en porcentaje de contenido de agua y velocidad de centrifugado a la que se consiguió.
- 4) El programa ECO 40-60 permite lavar prendas de algodón con un nivel de suciedad moderado que sean lavables a 40°C o 60°C, juntas en el mismo ciclo. El programa se utiliza para medir la conformidad con la normativa (EU) 2019/2014, (EU) 2019/2023, (EU) 2021/340 y (EU) 2021/341.
- 5) El programa Lav/Sec con nivel de secado "d-3" Secado/Secagem Extra es capaz de lavar prendas de algodón con un nivel de suciedad moderado que sean lavables a 40°C o 60°C, juntos en el mismo ciclo, y secarlas de tal manera que puedan ser almacenadas inmediatamente en un armario. Este programa se utiliza para evaluar el cumplimiento del reglamento (EU) 2019/2023.
- 6) Los programas más eficientes en cuanto a consumo de energía suelen ser los que funcionan a temperaturas más bajas durante más tiempo.
- 7) Llenar la lavasecadora hasta la capacidad indicada para cada uno de los programas contribuirá al ahorro de energía y agua.
- 8) El ruido y el contenido de humedad residual dependen de la velocidad de centrifugado: a mayor velocidad en la fase de centrifugado, mayor ruido y menor contenido de humedad residual.









⚠ Precaución

- Si hay algún corte de corriente mientras la máquina está funcionando, se pone en marcha una memoria especial que almacena el programa seleccionado. La máquina continuará con el mismo programa cuando recupere corriente.

FUNCIONAMIENTO

























■ Programas

Disponibles según el tipo de tejidos:

Programas	
Algodón/Algodão 	Tejidos resistentes al desgaste y al calor, de algodón o lino.
Secado/Secagem Auto	Este programa está diseñado para secar la ropa automáticamente y conseguir el mejor rendimiento de secado.
Secado tiempo/ Secagem tempo	Puede seleccionar el tiempo de secado.
R. Bebé 	Para lavar ropa de bebé, puede limpiarla más profundamente y hacer que el enjuague sea más eficaz para proteger la piel del bebé.
Mix 	Carga mixta consistente en textiles de algodón y sintéticos.
20°C	20°C por defecto, puede elegirlo para lavar con agua fría.
ECO 40-60 	40°C por defecto, no seleccionable, adecuado para lavar prendas entre 40°C - 60°C
VapCare 	El vapor es aplicable para el lavado diario. El vapor puede penetrar profundamente en la fibra, lo que elimina eficazmente bacterias y gérmenes, evitando olores y protegiendo su salud.
Express 15'	Para prendas sintéticas pequeñas o camisas, con una limitación de carga de 1kg. (unas 4 camisas). Este procedimiento es adecuado para lavar rápidamente poca ropa y no muy sucia.
1H L/V 	
Limp. Tambor 	Este programa está diseñado para limpiar el tambor y el tubo. Aplica una esterilización a alta temperatura de 90°C para que el lavado de la ropa sea más ecológico. Cuando se ejecuta este programa, no se puede añadir la ropa u otro tipo de lavado. Cuando se pone la cantidad adecuada de agente blanqueador de cloro, el efecto de limpieza del tambor será mejor. El cliente puede utilizar este programa regularmente según sus necesidades.
Lana/Lã 	Lana lavable a mano o a máquina o textiles de lana enriquecida. Programa de lavado especialmente suave para evitar el encogimiento, pausas de programa más largas (los textiles reposan en el agua de lavado).
Solo centrifugado	Centrifugado extra con velocidad seleccionable.
Lav/Sec 	El programa de energía estándar.

FUNCIONAMIENTO

■ Opciones

Ciclo	Temperatura predet. (°C)	Velocidad predeterminada de centrifugado en rpm	Funciones adicionales
1500			
Express 15'/1h L/V 	–	800	Aclarado extra 
VapCare 	60	1000	Prelavado  , Speed  , Aclarado extra 
ECO 40-60 	--	1500	–
20°C	20	1000	Speed  , Aclarado extra 
Lav/Sec 	40	1500	–
Secado/Secagem Auto	--	1200	–
Secado tiempo/ Secagem tempo	--	1200	–
Centrifugado solo	--	1000	–
Limp. Tambor 	90	--	–
Lana/Lã 	40	600	Aclarado extra 
R. Bebé 	60	1000	Prelavado  , Speed  , Aclarado extra 
Mix 	40	1000	Prelavado  , Speed  , Aclarado extra 
Algodón/Algodão 	40	1500	Prelavado  , Speed  , Aclarado extra 

Nota

Consulte la velocidad máxima de centrifugado, duración y otros detalles del programa ECO 40-60 y Lav/Sec en la ficha de producto. La tabla muestra las opciones que ofrece cada ciclo, y si algún ajuste no está disponible para algún programa.

FUNCIONAMIENTO

Temp.

Temperatura

La temperatura de lavado puede ajustarse pulsando el botón de Temp. en los siguientes pasos: Frío - 20°C - 30°C - 40°C - 60°C - 90°C

Centrifug.

Centrifugado

La velocidad de centrifugado puede ajustarse pulsando el botón Centrifug. en los siguientes pasos:
1500 : 0-600-800-1000-1200-1500



Prelavado

Función de lavado extra antes de que comience el ciclo de lavado principal para aumentar el rendimiento del lavado.

Nota: Es necesario añadir detergente al compartimento I.



Aclarado extra

La colada se someterá a un aclarado adicional después de seleccionar esta función.



Potencia

La función puede reducir el tiempo de lavado.

Focus Clean

Focus Clean

Focus Clean ofrece tratamientos específicos para cinco escenarios (alimentos, bebidas, deportes y fitness, exteriores y trabajadores, salud y belleza) para resolver de forma profesional los problemas de la colada.

Focus Clean	Escenarios	Ciclos de lavado	Manchas típicas
	Comida	Algodón/Algodão ☺, Mix ☺*, R. Bebé ☺	Verduras frescas, zumo fresco, salsas
	Bebidas	Algodón/Algodão ☺, Mix ☺*, R. Bebé ☺	Vino rojo, bebidas calientes, refrescos
	Deportes & fitness	Algodón/Algodão ☺, Mix ☺*	Hierba, polvo, sudor
	Exteriores & trabajadores	Algodón/Algodão ☺, Mix ☺*	Grasa, barro, pigmento de carbón
	Salud & belleza	Algodón/Algodão ☺, Mix ☺*	Maquillaje, sangre, medicamentos



Nota

Contador de uso:

1. Desconecte el aparato durante 10s y conéctelo de nuevo.
2. Encienda la lavasecadora, pulse Secado/Secagem y Speed en el panel de control de forma simultánea y continua durante unos 5 segundos hasta que la pantalla del aparato muestre los dígitos -- El valor puede indicar las horas de uso del aparato.
3. Repita el paso 1 de nuevo y el usuario puede reanudar el funcionamiento normal.

FUNCIONAMIENTO



Nivel de secado/Nível de secagem

Pulse el botón Secado/Secagem continuamente para elegir el nivel de secado: Secado normal / Secado extra / Menos seco / Secado tiempo.

D-1: Menos seco

D-2: Secado normal

D-3: Secado extra



Nota

- Consejos de secado
 - Las prendas se pueden secar tras el centrifugado.
 - Para asegurar un mejor secado, clasifíquelos según el tipo de tejido y la temperatura de secado.
 - Los tejidos sintéticos debe secarse durante el tiempo adecuado.
 - Si desea planchar la ropa después del secado, déjela reposar un rato.
- Prendas no adecuadas para el secado
 - No deben secarse prendas especialmente delicadas como cortinas sintéticas, lana y seda, prendas con piezas metálicas, medias de nylon, prendas voluminosas como anoraks, cubrecamas, colchas, sacos de dormir y edredones.
 - La ropa acolchada con gomaespuma o materiales similares no debe secarse a máquina.
 - Los tejidos que contengan residuos de lociones fijadoras o lacas para el cabello, disolventes para uñas o soluciones similares no deben secarse a máquina para evitar la formación de vapores nocivos.



Silenciar avisos



Inicie

Pulse el botón Temp. durante 3 segundos para silenciar los avisos.

Para activar el sonido de los avisos, vuelva a pulsar el botón durante 3 segundos. El ajuste se mantendrá hasta que vuelva a cambiarlo.



Precaución

- Tras silenciar la función timbre, los avisos dejarán de sonar.

FUNCIONAMIENTO



Bloqueo infantil

Esta función evita que los niños hagan un uso indebido de los mandos.

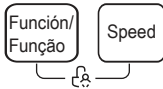

Pulse los botones Función/Função and Speed durante 3 segundos hasta que suene la alarma, esto indicará que el bloqueo infantil está activo.

⚠ Precaución

Mientras el Bloqueo infantil está activado, la pantalla mostrará alternativamente "CL" y el tiempo restante.

Al pulsar cualquier otro botón, el indicador de Bloqueo infantil parpadeará. "CL" y "END" aparecerán alternativamente en la pantalla tras el fin del programa.

El Bloqueo infantil bloquea todos los botones excepto On/Off y Bloqueo infantil. Pulse los botones Función/Função y Speed para desactivar el Bloqueo infantil. Desactive el Bloqueo infantil antes de elegir un programa nuevo.



3 seg. para recargar/
Recargar

Recargar

Esta operación puede ejecutarse durante el proceso de lavado. Cuando el tambor todavía está girando y con gran cantidad de agua con alta temperatura. El estado es inseguro y la puerta no debe abrirse con fuerza. Pulse Inicio/Pausa durante 3 seg. para recargar y meta las prendas. Siga las siguientes instrucciones:

1. Espere hasta que el tambor deje de girar.
2. Abra la puerta.
3. Cierre la puerta tras introducir las prendas y pulse el botón ▷||



Pulse ▷|| durante 3 seg.



Introduzca las prendas

Inicie

⚠ Precaución

- No utilice la función Recargar cuando el nivel del agua supere el borde de la cubeta interior o la temperatura sea muy alta.

MANTENIMIENTO

■ Limpieza y cuidado

⚠ Aviso

- Antes de empezar el mantenimiento, desenchufe el aparato y cierre el agua.

Limpieza de la cubierta de la lavasecadora

Un mantenimiento adecuado del aparato puede prolongar su vida útil. La superficie puede limpiarse con detergentes neutros no abrasivos cuando sea necesario. Si hay algún desbordamiento de agua, use un paño para limpiarlo inmediatamente. No use ningún objeto punzante ni golpee la lavasecadora.

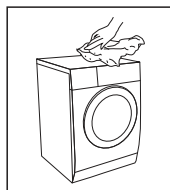

⚠ Precaución

- No utilice ácido fórmico ni disolventes diluidos o equivalentes como alcohol u otros productos químicos.

Limpieza del tambor

Limpe inmediatamente con detergente sin cloro el óxido que dejan en el tambor los objetos metálicos. No utilice nunca un estropajo de aluminio.

📌 Nota

- No coloque ropa en el aparato durante la limpieza del tambor.

Limpieza de la junta de la puerta y del cristal

Limpe el cristal y la junta después de cada lavado para quitar la pelusa y las manchas. Si se acumula pelusa, puede causar fugas. Retire las monedas, botones y otros objetos después de cada lavado. Limpe el cristal y la junta una vez al mes para garantizar un funcionamiento correcto del aparato.

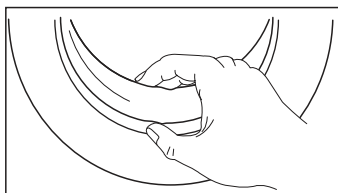

MANTENIMIENTO

Limpeza del filtro de entrada de agua

Nota

- Si entra menos cantidad de agua, debe limpiarse el filtro de entrada.

1. Cierre la llave de paso y saque la manguera de admisión.
2. Limpie el filtro con un cepillo.
3. Desenrosque la manguera de suministro de agua de la parte trasera de la lavasecadora. Saque el filtro con unas pinzas alargadas.
4. Limpie el filtro con un cepillo.
5. Vuelva a colocar el filtro y la manguera de suministro de agua.
6. Limpie el filtro de admisión cada 3 meses para garantizar un funcionamiento normal del aparato.

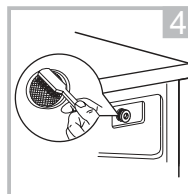
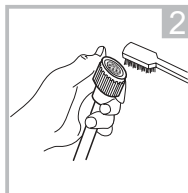
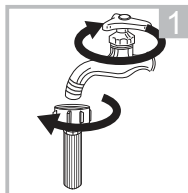

Limpeza del dispensador de detergente

1. Pulse sobre el bloqueo  de la tapa del suavizante y saque el cajetín dispensador. Limpie el interior con un cepillo.
2. Quite la tapa del suavizante y el cajetín y limpie ambos con agua.
3. Vuelva a colocar la tapa del suavizante y el cajetín en su hueco correspondiente.

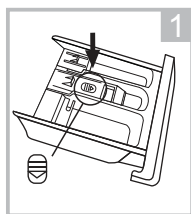

Pulse el bloqueo y saque el cajetín dispensador

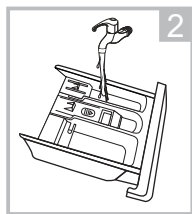

Limpie el cajetín y la tapa del suavizante bajo el agua

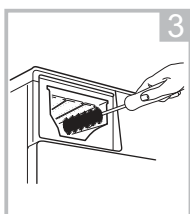

Limpie el hueco con un cepillo suave

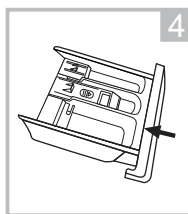

Coloque de nuevo el dispensador

Nota

No utilice agentes abrasivos o cáusticos para limpiar los plásticos. Limpie el dispensador de detergente cada 3 meses para garantizar el funcionamiento normal del aparato.

MANTENIMIENTO

Limpieza del filtro de la bomba de desagüe

⚠ Aviso

- Asegúrese de que la lavasecadora ha terminado el ciclo de lavado y está vacía. Apáguela y desenchúfela antes de limpiar el filtro de la bomba de desagüe.
- Tenga cuidado con el agua caliente. Deje que el agua se enfríe. Riesgo de quemaduras.
- Limpie el filtro cada 3 meses para garantizar un funcionamiento normal.

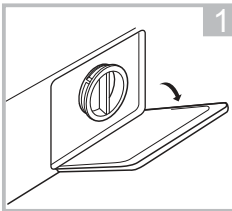

Abra la tapa inferior

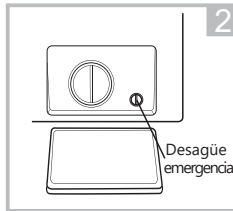

Gire 90° y extraiga la manguera de drenaje de emergencia y retire la tapa de la manguera

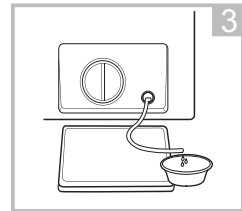

Tras drenar el agua, vuelva a colocar la manguera de drenaje

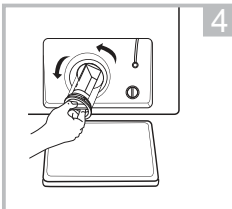

Abra el filtro girándolo como se indica en la imagen

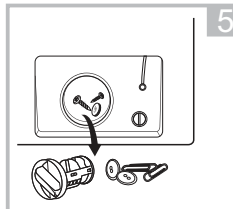

Retire cualquier objeto extraño

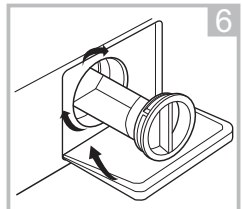

Cierre la tapa inferior

⚠ Precaución

- Asegúrese de instalar correctamente la tapa de la válvula y la manguera de drenaje de emergencia, las placas de la tapa deben insertarse alineadas con los agujeros, de lo contrario puede producirse una fuga de agua.
- Algunos aparatos no tienen manguera de drenaje de emergencia, por lo que los pasos 2 y 3 pueden omitirse. Gire la tapa de la cubierta inferior directamente para que el agua corra hacia la cubeta.
- Cuando el aparato está en uso, y dependiendo del programa seleccionado, puede haber agua caliente en la bomba. No quite nunca la tapa de la bomba durante un ciclo de lavado, espere siempre a que el aparato haya terminado el ciclo y esté vacío. Cuando vuelva a colocar la tapa, asegúrese de que está bien apretada.

MANTENIMIENTO

■ Resolución de problemas

Si el aparato no funciona, consulte esta tabla para encontrar una solución al problema. Si no consigue solucionarlo, póngase en contacto con el servicio técnico.

Descripción	Razón	Solución
La lavasecadora no se pone en marcha	La puerta no está bien cerrada. Hay ropa atascada.	Cierre la puerta y compruebe que la ropa no está atascada.
La puerta no se abre	Se ha activado el bloqueo de seguridad	Desconecte la lavasecadora y reiníciela.
Fuga de agua	La conexión entre la tubería de entrada o la de salida no está apretada	Compruebe y apriete las tuberías de agua. Limpie el tubo de desagüe.
Restos de detergente en el cajetín	El detergente se humedece o se aglomera	Limpie y seque el cajetín de detergente.
El indicador o la pantalla no se encienden	La placa de circuito o el arnés tienen problema de conexión.	Apáguela y compruebe si el enchufe está bien conectado.
Ruido anormal	Los tornillos de transporte siguen puestos. El suelo no es sólido o plano.	Compruebe si se han retirado los tornillos de fijación. Compruebe que la lavasecadora está instalada en un suelo sólido y nivelado.

Códigos de error

Descripción	Razón	Solución
E30	La puerta no se ha cerrado correctamente	Cierre bien la puerta y reinicie.
E10	Problema de admisión de agua durante el lavado	Compruebe la presión de agua. Enderece la tubería de agua. Limpie el filtro de la válvula de entrada.
E21	Exceso de tiempo de drenaje	Compruebe si el desagüe está bloqueado.
E12	Desbordamiento de agua	Reinicie el aparato.
EXX	Otros	Reinicie el aparato o llame al servicio técnico.

MANTENIMIENTO

■ Atención al cliente

Disponemos de piezas de repuesto para su aparato durante un mínimo de 10 años. Si tiene alguna duda, póngase en contacto con nuestro servicio de atención al cliente:
www.ponjohnsonentuvida.es



Advertencia

Riesgo de descarga eléctrica

Nunca intente reparar un aparato averiado usted mismo. Puede poner en riesgo su vida y la de otros que lo usen. Las reparaciones solo pueden realizarlas especialistas autorizados.

Una reparación incorrecta anula la garantía y no se reconocerán los daños causados por ésta.

Transporte

Pasos importantes para mover el aparato

- Desenchufe el aparato y cierre la entrada de agua.
- Compruebe si la puerta y el dispensador están bien cerrados.
- Retire la manguera de entrada y la de desagüe de la instalación del hogar.
- Deje que el agua se drene por completo del aparato (véase "Mantenimiento y limpieza del filtro de la bomba de desagüe).
- Importante: Vuelva a instalar los 4 tornillos de transporte en la parte trasera del aparato.
- El aparato es pesado, transpórtelo con cuidado. Nunca lo sujete de ninguna de sus partes sobresalientes y no use la puerta como asa de transporte.

MANTENIMIENTO

■ Especificaciones técnicas

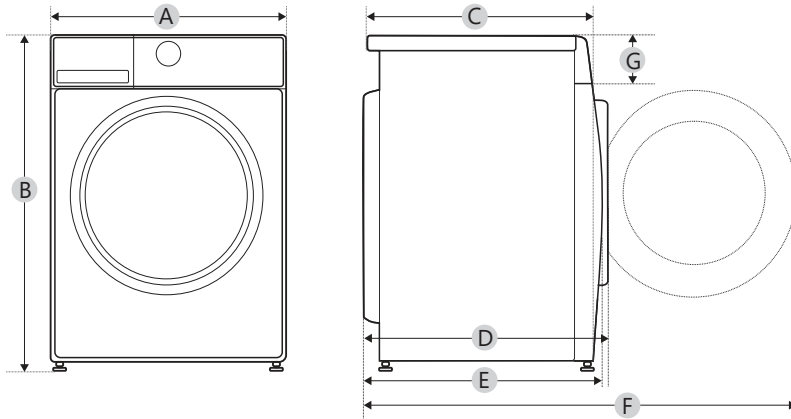

MODELO	NERVION107DRY
Alimentación	220-240V~,50Hz
Corriente máxima	10A
Presión estándar del agua	0.05MPa~1MPa
Capacidad lavado	10.0kg
Capacidad secado	7.0kg
Dimensiones	
A	595mm
B	850mm
C	565mm
Peso	72kg
Potencia nominal	1900W
Potencia secado	1300W
Dimensiones de referencia	
D	629mm
E	611mm
F	1094mm
G	135mm

MANTENIMIENTO

Nombre distribuidor ^{(a), (d)}: Johnson

Dirección ^{(a), (d)}: P.I. San Carlos Camino de la Sierra S/N Parcela 11 03370 Redován - Alicante (ESPAÑA)

Modelo: NERVION107DRY

Parámetro	Valor		Parámetro	Valor	
Capacidad nominal en Kg	Capacidad nominal ^(c)	7.0	Dimensiones en cm ^{(a), (d)}	Alto	85
	Capacidad nominal de lavado ^(b)	10.0		Ancho	60
				Fondo	57
Índice de eficiencia energética	EEL _w ^(b)	51.9	Clase de eficiencia energética	EEL _w ^(b)	A ^(e)
	EEL _{WD} ^(c)	66.9		EEL _{WD} ^(c)	D ^(e)
Índice de eficiencia de lavado	I _w ^(b)	1.031	Índice de efectividad de centrifugado (g/Kg textil seco)	I _R ^(b)	5.0
	J _w ^(c)	1.031		J _R ^(c)	5.0
Consumo energético en kWh por ciclo para un ciclo ECO 40-60 de la lavasecadora en una combinación de cargas llenas y parciales. El consumo energético real dependerá de cómo se utilice el aparato.	0.513		Consumo energético en kWh por ciclo para un ciclo de lavado y secado de la lavasecadora en una combinación de cargas llenas y parciales. El consumo energético real dependerá de cómo se utilice el aparato.	3.424	
Consumo de agua en litros por ciclo para un ciclo ECO 40-60 de la lavasecadora en una combinación de cargas llenas y parciales. El consumo de agua real dependerá de cómo se utilice el aparato y la dureza del agua.	52		Consumo de agua en litros por ciclo para un ciclo de lavado y secado de la lavasecadora en una combinación de cargas llenas y parciales. El consumo de agua real dependerá de cómo se utilice el aparato y la dureza del agua.	100	
Temperatura máxima dentro del textil tratado (°C) para el ciclo de lavado de la lavasecadora, con el programa ECO 40-60	Capacidad nominal de lavado	39	Temperatura máxima dentro del textil tratado (°C) para el ciclo de lavado de la lavasecadora, con el programa de lavado y secado	Capacidad nominal	29
	Media	30		Media	24
	Cuarto	22			
Velocidad de centrifugado (rpm) ^(b)	Capacidad nominal de lavado	1450	Contenido de humedad restante ^(b)	53.9	
	Media	1450			
	Cuarto	1450			

MANTENIMIENTO

Duración del programa ECO 40-60 (h:min)	Capacidad nominal de lavado	3:59	Clase de eficiencia del centrifugado ^(b)	B ^(c)	
	Media	3:00			
	Cuarto	3:00			
Emisiones acústicas aéreas durante la fase de centrifugado en el ciclo de lavado ECO 40-60 en la capacidad nominal de lavado (dB(A) re 1 pW)	80	Duración ciclo lavado y secado (h:min)	Capacidad nominal	9:40	
			Media	7:00	
Tipo	Autónomo	Clase de emisiones acústicas aéreas durante la fase de centrifugado en el ciclo de lavado ECO 40-60 en la capacidad nominal de lavado.	C ^(e)		
Modo apagado (W)	0.50	Modo en espera (W) (si aplica)	N/A		
Inicio diferido (W) si es aplicable	4.00	Modo en espera en red (W) si es aplicable	N/A		
Duración mínima de la garantía ofrecida por el proveedor ^(a, d) : 3 años					
Este aparato ha sido diseñado para liberar iones de plata durante el ciclo de lavado:		NO			
Información adicional ^{(a), (d)}					
Web donde se puede encontrar la información del punto 9 del Anexo II de la norma UE 2019/2023: www.ponjohnsonentuvida.es					
^(a) Estos datos no se consideran relevantes para los propósitos del artículo 2(6) de la normativa EU 2017/1369.					
^(b) Para el programa ECO 40-60.					
^(c) Para el ciclo de lavado y secado.					
^(d) Los cambios en estos puntos no deben ser considerados relevantes para los propósitos del párrafo 4 del artículo 4 de la norma UE 2017/1369.					
^(e) Si la base de datos automáticamente genera contenido definitivo en esta celda el proveedor no debe introducir ese dato					

1. El consumo de energía real depende de cómo se use el aparato.
2. El consumo de agua real depende de cómo se use el aparato y de la dureza del agua.
3. La entrega de repuestos se realizará en un plazo de 15 días laborales tras haber recibido el pedido.

Ficha de datos del producto respecto de (EU) 2019/2014, (EU) 2019/2023, (EU)2021/340, (EU) 2021/341.

La ficha de datos del producto está disponible online. Vaya a <https://eprel.ec.europa.eu> e introduzca el identificador de modelo de su aparato para descargar la ficha del producto. El modelo de su aparato se encuentra indicado en la sección de especificaciones técnicas.

CONDICIONES DE LA GARANTÍA

Este aparato tiene una garantía de reparación de tres años, a partir de la fecha de venta, contra todo defecto de funcionamiento proveniente de la fabricación, incluyendo mano de obra y piezas de recambio. Para justificar la fecha de compra será obligatorio presentar la factura o ticket de compra. Las condiciones de esta garantía se aplican únicamente a España y Portugal. Si ha adquirido este producto en otro país, consulte con su distribuidor las condiciones aplicables.

EXCLUSIONES DE LA GARANTÍA

1. Mandos a distancia, gomas de admisión de desagüe, atranques y juntas de puertas, burletes.
2. Daños en esmaltes, pinturas, niquelados, cromados, oxidaciones u otro tipo de piezas o componentes estéticos que no afecten al funcionamiento interno del aparato.
3. Daños en piezas de desgaste por uso, corrosión u oxidación, ya sea causada por el uso normal del aparato o deterioro acelerado por circunstancias ambientales o climáticas no propicias. No aptos para uso en exterior.
4. Daños en piezas frágiles de cristal, cristal vitrocerámico, plásticos, manetas, cestillos, puertas o bombillas cuando su fallo o rotura no sea atribuible a un defecto de fabricación.
5. Averías producidas por causas fortuitas o siniestros de fuerza mayor, o como consecuencia de un uso anormal, negligente o inadecuado del aparato.
6. Responsabilidades civiles de cualquier naturaleza.
7. Daños consecuenciales al aparato siempre que estos no hayan sido provocados por una avería interna de funcionamiento.
8. Mantenimientos o conservación del aparato: revisiones periódicas, ajustes y engrases.
9. Las averías que pueden sufrir los accesorios y complementos, adaptadores, cables externos, bolsas, recambios sueltos de todo tipo, lámparas, así como cualquier pieza considerada consumible por el fabricante.
10. Averías causadas por una instalación incorrecta o no legal, ventilación inadecuada, falta de toma de tierra en la vivienda, alteraciones de corriente, modificaciones inapropiadas o utilización de piezas de recambio no originales.
11. Electrodomésticos que se utilicen en aplicaciones industriales o para fines comerciales.
12. Electrodomésticos con número de serie ilegible o alterado.
13. Defectos o averías producidas como consecuencia de arreglos, reparaciones, modificaciones, o desarme de la instalación del aparato por el usuario o por un técnico no autorizado por el fabricante, o como resultado del incumplimiento manifiesto de las instrucciones de uso y mantenimiento del fabricante.
14. Durante el periodo de garantía es imprescindible conservar todos los manuales junto con el equipo. Si el equipo se vende, dona o regala, se debe entregar el manual y todos los documentos relacionados al nuevo usuario. Si alguno de estos se perdiera, no podrá ser reclamada su reposición.
15. Las averías que tengan su origen o sean consecuencia directa o indirecta de: contacto con líquidos, productos químicos y otras sustancias, así como de condiciones derivadas del clima o el entorno: terremotos, incendios, inundaciones, calor excesivo o cualquier otra fuerza externa, como insectos, roedores y otros animales que puedan tener acceso al interior de la máquina o sus puntos de conexión.
16. Daños derivados de terrorismo, motín, alboroto o tumulto popular, manifestaciones y huelgas legales o ilegales; hechos de actuaciones de la Fuerzas Armadas o de los Cuerpos de Seguridad del Estado en tiempos de paz; conflictos armados y actos de guerra (declarada o no); reacción o radiación nuclear o contaminación radiactiva; vicio o defecto propio de los bienes; hechos calificados por el Gobierno de la Nación como de “catástrofe o calamidad nacional”.

El diseño y las especificaciones están sujetos a cambios sin previo aviso para la mejora del producto.

CONTENTS



2 SAFETY INSTRUCTIONS

2 Safety instructions

9 INSTALLATION

9 Product description

10 Installation

13 OPERATION

13 Quick start

14 Before each washing

16 Detergent dispenser

18 Control panel

19 Programmes

23 Options

27 MAINTENANCE

27 Cleaning and care

30 Trouble shooting

32 Technical specifications

33 Product fiche

35 WARRANTY

SAFETY INSTRUCTIONS

■ Safety Instructions

Please read the following safety information thoroughly and follow it strictly to minimize the risk of fire or explosion, electric shock and to prevent property damage, personal injury or loss of life. Failing to follow these instructions shall void any warranty.

Warning!

This combination of symbol and signal word indicates a potentially dangerous situation which may result in death or serious injuries unless it's avoided.

Caution!

This combination of symbol and signal word indicates a potentially dangerous situation which may result in slight or minor injuries or damage to property and the environment.

Note!

This combination of symbol and signal word indicates a potentially dangerous situation which may result in slight or minor injuries.

Warning!

ELECTRIC SHOCK HAZARD

- If the supply cord is damaged, it must be replaced by the manufacturer, its service agent or similarly qualified persons in order to avoid a hazard.
- If the machine is damaged, it must not be operated unless repaired by the manufacturer, its service agent or similarly qualified persons.

Risk of electric shock!

SAFETY INSTRUCTIONS

- The appliance can be used by children aged from 8 years and above and persons with reduced physical, sensory or mental capabilities or lack of experience and knowledge if they have been given supervision or instruction concerning use of the appliance in a safe way and understand the hazards involved. Children shall not play with the appliance. Cleaning and user maintenance shall not be made by children without supervision.
- Children should be supervised that they do not play with the appliance.
- Children 3 years and under shall be kept away from the appliance or continuously supervised.
- Animals and children may climb into the machine. Check the machine before every operation.
- Do not climb or sit on the appliance.

INSTALLATION LOCATION AND SURROUNDING

- All washing and additional substances are to be kept in a safe place out of the reach of children.
- Do not install the machine on a carpet floor. The obstruction of the openings by a carpet can damage the machine.
- Keep the appliance clear from heating sources and direct sunlight to avoid plastic and rubber parts to corrode.
- Do not use the appliance in humid environments or rooms containing explosive or caustic gas. In case of water leakage or water splashes let the appliance dry in the open air.
- The appliance must not be installed behind a lockable door, a sliding door or a door with a hinge on the opposite side to that of the washer dryer.

SAFETY INSTRUCTIONS

- Do not operate the machine in rooms with a temperature of below 5°C. This can cause damages to parts of it. If it is unavoidable, make sure to drain the water completely from the appliance after every use (see "Maintenance - Cleaning of drain pump filter") to avoid damages caused by frost.
- Never use flammable sprays or substances in the immediate proximity of the appliance.

INSTALLATION

- Remove all packaging material and transport bolts before using the appliance. Otherwise, serious damage may result.
- This appliance is equipped with a single inlet valve and can be connected to the cold water supply only.
- Mains plug must be accessible after installation.
- Before washing clothes for the first time, the product shall be operated once throughout all the procedures without any clothes inside.
- Before using the washer dryer, the product shall be calibrated.
- Do not put any excessively heavy objects on the appliance, like water containers or heating devices.
- The new hose-sets supplied with the appliance are to be used and that old hose-sets should not be reused.
- Max. Inlet water pressure 1 MPa. Min. inlet water pressure 0.05 MPa.

ELECTRICAL CONNECTION

- Make sure the supply cable is not trapped by the machine, it can get damaged.
- Connect the product to a grounded outlet protected by a fuse complying with the values in the " Technical specifications" table. The grounding installation has to be made by a qualified electrician. Ensure that the machine is installed in accordance with the local regulations.

SAFETY INSTRUCTIONS

- Water and electrical connections must be carried out by a qualified technician in accordance with the manufacturer's instructions and local safety regulations.

Warning!

- Don't use multiple plugs or extension cords.
- The appliance must not have an external switching device such as a timer or connected to a circuit that is regularly switched on and off.
- Do not pull the plug out of the mains outlet if there is flammable gas around.
- Never pull out power plug with wet hands.
- Always pull at the plug, not at the cable.
- Always unplug the appliance if it is not being used.

WATER CONNECTIONS

- Check the connections of the water inlet tubes, the water tap and the outlet hose for possible problems due to changes of water pressure. If the connections loosen or leak close the water tap and get it repaired. Do not use the appliance before the pipes and hoses are installed properly by qualified persons.
- Glass door may become very hot during the operation. Keep children and pets far away from the machine while it is operating.
- The water inlet and outlet hoses have to be safely installed and remain undamaged. Otherwise, water leakage can occur.
- Do not remove the drain pump filter while there is still water in the appliance. Big quantities of water can leak out, and there is a risk of scalding due to hot water.

SAFETY INSTRUCTIONS

OPERATION AND MAINTENANCE

Warning!

- Never stop the washer dryer before the end of the drying cycle unless all items are quickly removed and spread out so that the heat can dissipate.
- The washer dryer is not to be used if industrial chemicals have been used for cleaning. Risk of explosion.

- Never use any flammable, explosive or toxic solvents. Do not use gasoline and alcohol etc. as detergents. Only select detergents that are suitable for machine washing.
- Make sure that all pockets are emptied. Sharp and rigid items such as coins, brooches, nails, screws, stones etc. may cause serious damages to this machine.
- Remove all objects from pockets such as lighters and matches before use the appliance.
- Thoroughly rinse items that have been washed by hand.
- Do not dry unwashed items in the appliance.
- Items that have been soiled with substances such as cooking oil, acetone, alcohol, petrol, kerosene, spot removers, turpentine, wax and wax removers should be washed in hot with an extra amount of detergent before being dried in the appliance.
- Items containing foam rubber (latex foam), shower caps, water proof textiles, rubber backed articles and clothes or pillows fitted with foam rubber pads should not be dried in the machine
- Fabric softeners or similar products should be used as recommended in their instructions.
- Never try to open the door forcefully. The door will unlock shortly after the end of a cycle.
- Please do not close the door with excessive force. If it is found difficult to close the door, please check if the clothes are properly inserted and distributed.

SAFETY INSTRUCTIONS

- Always unplug the appliance and close the water tap before cleaning and maintenance and after each use.
- Never pour water over the appliance for cleaning purpose. Risk of electric shock!
- Repairs shall only be carried out by the manufacturer, its service agent or similarly qualified persons in order to avoid a hazard. The producer will not be responsible for damages caused by the intervention of not authorized persons.

TRANSPORT

- Before transport
 - Bolts shall be reinstalled to the machine by a specialized person.
 - Accumulated water shall be drained out of the machine.
- This appliance is heavy. Transport with care. Never hold any protruding part of the machine when lifting. The machine door cannot be used as a handle.

INTENDED USE

The product is intended only for home use and for textiles in household amounts suitable for machine washing and drying. This appliance is for indoor use only and not intended for built in use. Only use according to these instructions. The appliance is not intended for commercial use.

Any other use is considered as improper use. The producer is not responsible for any damage or injuries that may result of it.

- This appliance is intended to be used in household and similar applications such as:

- Staff kitchen areas in shops, offices and other working environments;
- Farm houses;
- By clients in hotels, motels and other residential type environments;
- Bed and breakfast type environments;
- Areas for communal use in blocks of flats or in launderettes.

SAFETY INSTRUCTIONS

Disposal of this product:



DISPOSAL: Do not dispose this product as unsorted municipal waste. Collection of such waste separately for special treatment is necessary.

The European Directive 2012/19 /UE on WEEE (waste electrical and electronic equipment), requires that household electrical appliances must not be disposed of in the normal unsorted municipal waste stream. Appliances must be collected separately in order to optimize the recovery and recycling of the materials they contain, and reduce the impact on human health and the environment.

The crossed out “wheeled bin” symbol on the product reminds you of your obligation, that when you dispose of the appliances, it must be separately collected. Consumers should contact their local authority or retailer for information concerning the correct disposal of their old appliance.

INSTALLATION

■ Product Description

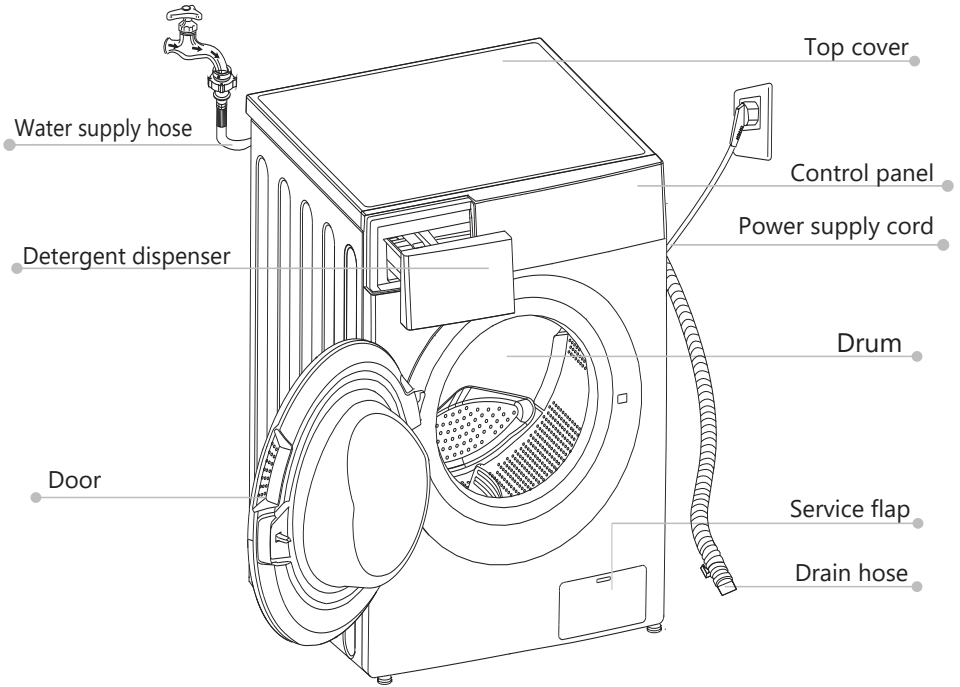

Note!

- The product picture is for illustration only, please refer to real product as reference.

Accessories

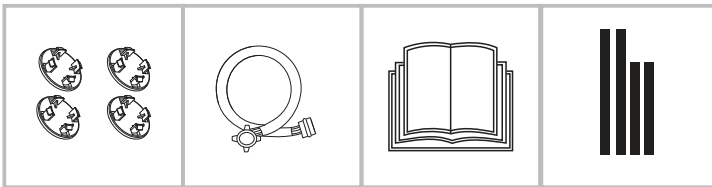

4 x Cover caps

1 x Supply hose cold water

1 x Owner's manual

Acoustic sponge

INSTALLATION

■ Installation

Installation area

⚠ Warning!

- Stability is important to prevent the product from wandering! Make sure the machine is standing leveled and stable.
- Make sure that the product does not stand onto the power cord.
- Make sure to maintain the minimum distances from the walls as shown in the picture

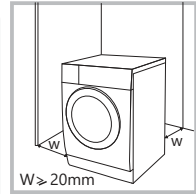

Before installing the machine, the location characterized as follows shall be selected:

1. Rigid, dry, and level surface
2. Avoid direct sunlight
3. Sufficient ventilation
4. Room temperature is above 5°C
5. Keep far away from the heat sources such as coal or gas burning appliances.

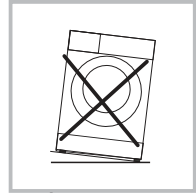

Unpacking the washer dryer

⚠ Warning!

- Packaging material (e.g. Films, Styrofoam) can be dangerous for children.
- There is a risk of suffocation ! Keep all packaging well away from children.

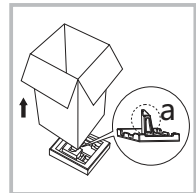

1. Remove the cardboard box and styrofoam packing.
2. Lift the washer dryer and remove the base packaging. Make sure the small triangle foam (a) is removed with the bottom packaging together. If not, lay the unit down on the side surface and remove it manually.
3. Remove the tape securing the power supply cord and drain hose.
4. Remove the inlet hose from the drum.

INSTALLATION

Remove transport bolts

⚠ Warning!

- You must remove the transport bolts from the backside before using the product.



Loosen the 4 transport bolts with a spanner.



Remove the bolts including the rubber parts and keep them for future use.

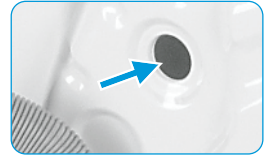

Close the holes using the cover caps.

Levelling the washer dryer

⚠ Warning!

- The lock nuts on all four feet must be screwed tightly against the housing.

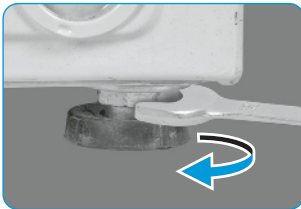

1. Loosen the lock nut.
2. Turn the foot until it reaches the floor.
3. Adjust the legs and lock the nuts with a spanner. Make sure the machine is level and steady.

Connect the water supply hose

⚠ Warning!

To prevent leakage or water damage, follow the instructions in this chapter

- Do not kink, crush or modify water inlet hose.



Connect the water supply hose to the water inlet valve and a water tap with cold water as indicated.



🔧 Note!

- Connect manually, do not use tools. Check if the connections are tight.

INSTALLATION

Drain Hose

⚠ Warning!

- Do not kink or protract the drain hose.
- Position drain hose properly ,otherwise damage might result of water leakage.

There are two ways to place the end of drain hose:

1.Put it into the water trough.

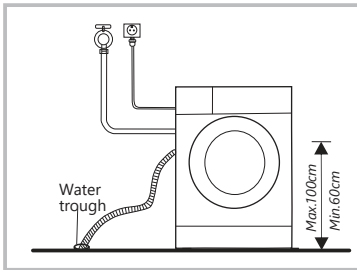

2.Connect it to the branch drain pipe of the trough.

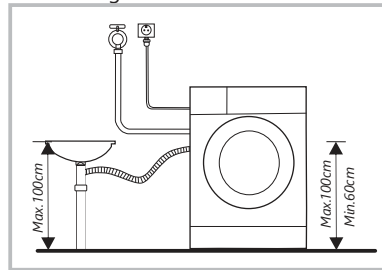

Acoustic Sponge

📌 Note!

- Please make sure to assemble the acoustic sponges, which can effectively reduce the noise caused by the machine while working, in order to provide you with a more peaceful and quiet living environment.

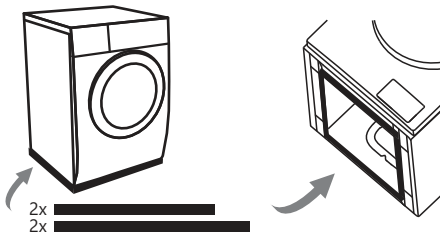

1. Get the machine laid on the floor, using some soft material like foam or clothes between the machine and floor for a protection;
2. Stick the 2x longer sponges to the longer bottom edges of machine, and the 2x shorter sponges to the shorter bottom edges.

OPERATION

■ Quick Start

⚠ Caution!

- Before washing, please make sure the washer dryer is installed properly.
- Your appliance was thoroughly checked before it left the factory. To remove any residual water and to neutralize potential odors, it's recommended to clean your appliance before first use. For this reason, start the Algodón/Algodão program at 90°C without laundry and detergent.

📌 Calibration

It's recommended to calibrate the washer dryer, so that provide the best performance.

The appliance is able to detect the amount of laundry loaded. This function is optimizing the product performance by minimizing energy and water consumption, saving you money and time. For this reason it's recommended to calibrate the appliance for best use.

- 1- Remove all accessories from the drum and close the door;
- 2- Insert the mains plug to the socket;
- 3- Switch on the washer dryer and press Temp. y Speed simultaneously for 10 seconds until "t19" is displayed;
- 4- Press ▷|| to start the appliance and wait till "*****" is displayed.

OPERATION

1. Before Washing

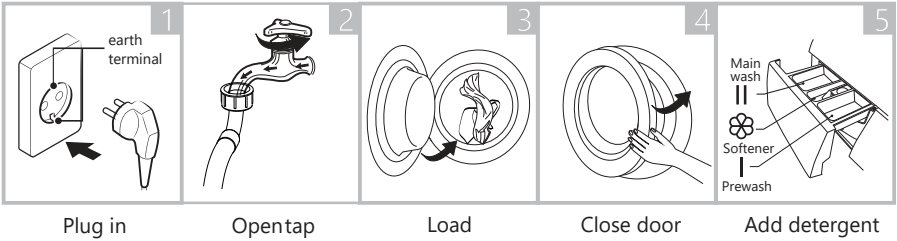

Note!

- Detergent need to be added in compartment I if the pre-wash function is selected.
- Do not put laundry beads into the detergent dispenser.

2. Washing

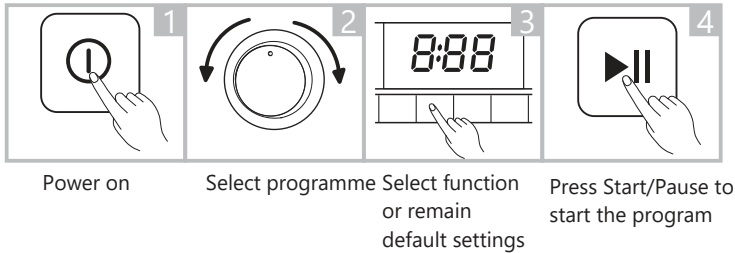

3. After Washing

Buzzer beep and "End" on display.

OPERATION

■ Before Each Washing

- The ambient temperature of the washer dryer should be 5-40°C. If used under 0°C, the inlet valve and draining system may be damaged. If the machine is installed under freezing conditions, it should be transferred to normal ambient temperature to ensure the water supply hose and drain hose can unfreeze before use.
- Please check your laundry care labels and the detergent use instructions before wash. Use non-foaming or less-foaming detergent suitable for machine washing properly.

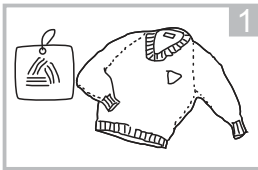

Check the care label

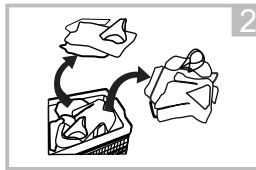

Sort laundry according to color and textile type

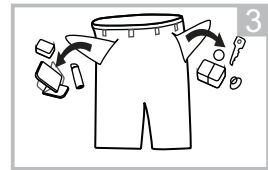

Take all items out of the pockets

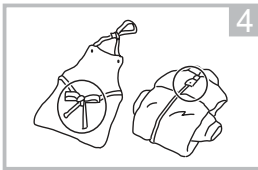

Tie together long textile strips and belts, close zips and button

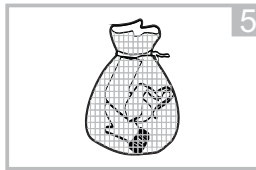

Put small items into a laundry bag

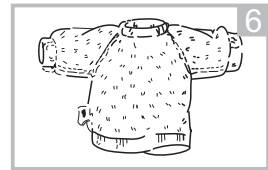

Turn easy-pilling and long-pile fabric inside out

⚠ Warning!

- Do not wash or dry articles that have been cleaned in, washed in, soaked in, or dabbed with combustible or explosive substances like wax, oil, paint, gasoline, alcohol, kerosene, and other flammable materials.
- Washing single clothes items may easily create big eccentricity and cause alarm due to unbalance. Therefore it is suggested to add one or two more laundry items to the wash so that spin can be done smoothly.
- Do not wash, spin, or dry water-proof seats, mats, or clothing.

OPERATION

■ Detergent Dispenser

- I Pre wash
- II Main wash
- ☼ Softener
- ☼ Release button to pull out the dispenser

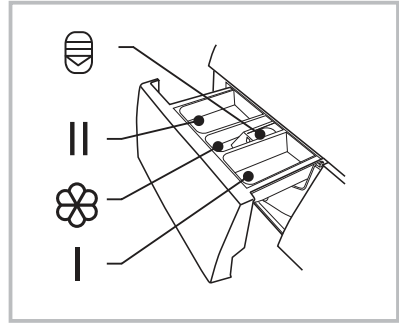

⚠ Caution

- Detergent only need to be added in compartment I after selecting pre-wash function.
- Do not put laundry beads into the detergent dispenser.

Programme	I	II / ☼	☼	Programme	I	II / ☼	☼
Express 15'/1 h L/V	●	○	○	Solo centrifugado			
VapCare	○	●	○	Limp. Tambor			
ECO 40-60		●	○	Lana/Lã		●	○
20°C		●	○	R. Bebé	○	●	○
Lav/Sec		●	○	Mix	○	●	○
Secado/Secagem Auto				Algodón/Algodão	○	●	○
Secado tiempo/Secagem tempo							

● Means must ○ Means optional

OPERATION

Detergent Recommendation

Recommended washing detergent	Wash cycles	Washing temp.	Type of laundry and textile
Heavy-duty detergent with bleaching agents and optical brighteners	Algodón/Algodão ☼, ECO 40-60 🌿 Mix 🌀☼	20/30/40/60/90	White laundry made from boil-proof cotton or linen
Colour detergent without bleaching agent and optical brighteners	Algodón/Algodão ☼, ECO40-60 🌿 Mix 🌀☼	Cold/20/30/40	Coloured laundry made from cotton or linen
Color or mild detergent without optical brighteners	20°C	20	Coloured laundry made from easy care fibres or synthetic materials
Mild washing detergent	Express 15'/1 h L/V ☼	20 /30	Delicate textiles, silk, viscose

Note!

- Agglomerating or ropy detergent or additive can be diluted in some water before pouring it into the detergent dispenser, to avoid its inlet to get blocked and thus cause a water overflow.
- Please choose the suitable type of detergent to get a maximum of washing performance and a minimum of water and energy consumption
- To achieve the best cleaning result a proper detergent dosing is important.
- Use a reduced detergent amount if the drum is not filled completely.
- Always adjust the amount of detergent to the water hardness, if your tap water is soft, use less detergent.
- Dose according to how dirty your laundry is, less dirty clothes require less detergent.
- Highly concentrated (compact detergent) requires particularly accurate dosing.

Following symptoms are a sign of detergent overdosing:

- heavy foam formation
- poor washing and rinsing result

Following symptoms are a sign of detergent underdosing:

- laundry turns grey
- built-up of limescale deposits on the drum, the heating element and/or the laundry

OPERATION

■ Control Panel

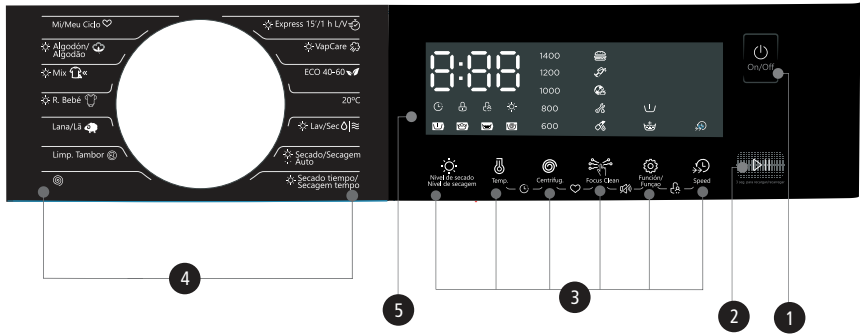

1 Power
Product is on/off.

2 Start/Pause
Press the button to start or pause the washing cycle.

3 Option
This allows you to select an additional function and will light

4 Programmes
Available according to the laundry type.

5 Display
The display shows the settings, estimated time remaining, options, and status messages for your washer. The display will remain on through the cycle.

A Display	
Wash Time	Delay Time
125	2H
Speed	Error
400	E 3U
End	Temp.
End	30

B Pre Wash	C Door Lock
D Child Lock	E Delay
F Speed	G Focus Clean
H Extra Rinse	
I Pre Wash-Wash-Rinse-Spin	

OPERATION

■ Programmes

Model: NERVION107DRY

Programme	Wash/Dry Load(kg)	Default Time
	10.0	10.0
Express 15/1h LV	2.0/1.0	0:15
VapCare	5.0/3.5	2:28
ECO 40-60	10.0	3:59
20°C	5.0	1:01
Lav/Sec	10.0/7.0	5:35
Secado/Secagem Auto	--/7.0	4:28
Secado tiempo/ Secagem tempo	--/7.0	0:40
Solo centrifugado	10.0	0:12
Limp. Tambor	--	1:18
Lana/Lã	2.0	1:07
R. Bebé	10.0/7.0	2:01
Mix	10.0/7.0	1:20
Algodón/Algodão	10.0/7.0	3:39





Algodón/Algodão and Mix are Auto Weighting programs. When these 2 programs are selected, the washing machine will automatically adjust the appropriate water level and wash time according to the weight of the laundry during the washing process.

Note!

- The parameters in this table are only for user's reference. The actual parameters maybe different with the parameters in above mentioned table.

OPERATION

■ Programmes

NERVION107DRY							
Cycle	Nominal capacity in kg	Temperature setting	Cycle duration in h:min	Energy consumption in kWh/cycle	Water consumption in L/cycle	Highest washing temperature °C ¹⁾	Residual moisture in % / Spin speed in rpm ²⁾
20°C	5.0	20	1:01	0.195	44	20	65% / 1000
Algodón/Algodão 60°C	10.0	60	3:44	1.708	71	60	53% / 1500
R. Bebé 	10.0	60	2:01	1.528	71	60	65% / 1000
Mix 	10.0	40	1:20	0.871	71	40	65% / 1000
Mix 60°C	10.0	60	1:30	1.474	71	60	65% / 1000
ECO 40-60 ³⁾ 	10.0	-	3:59	0.862	67.5	39	53.9% / 1450
	5.0	-	3:00	0.549	54.0	30	53.9% / 1450
	2.5	-	3:00	0.260	41.5	22	53.9% / 1450
Lav/Sec ⁴⁾ 	7.0	-	9:40	4.250	108.0	29	3% / 1450
	3.5	-	7:00	2.186	87.0	24	3% / 1450

- The above data is for reference only, and the data may change due to different actual use conditions.
- The valves given for programmes other than the ECO 40-60 programme and the Wash and Dry cycle are indicative only.
- Concerning to EN 60456:2016+A11:2020 With(EU) 2019/2014, (EU) 2019/2023, (EU) 2021/340, (EU) 2021/341,
The EU energy efficiency class is: D
Energy test program: ECO 40-60. Other as the default.
Energy test program: Lav/Sec; Secado/Secagem Extra. Other as the default. Half load for 10.0kg machine: 5.0kg.
Quarter load for 10.0kg machine: 2.5kg.

OPERATION

- 1) Maximum amount of dry textiles that can be treated in the respective cycle
- 2) The highest temperature reached by the laundry in the wash cycle for at least 5 minutes.
- 3) Residual moisture after the wash cycle in water content percent and the spin speed at which this was achieved.
- 4) The ECO 40-60 programme is able to clean normally soiled cotton laundry declared to be washable at 40°C or 60°C, together in the same cycle. This programme is used to assess the compliance with the regulation (EU) 2019/2014, (EU) 2019/2023, (EU)2021/340, (EU) 2021/341.
- 5) The Lav/Sec programme, dry level setting "d-3" Secado/Secagem Extra is able to clean normally soiled cotton laundry declared to be washable at 40°C or 60°C, together in the same cycle, and to dry it in such a way that it can be immediately stored in a cupboard. This programme is used to assess the compliance with the regulation (EU) 2019/2023.
- 6) The most efficient programmes in terms of energy consumption are generally those that perform at lower temperatures and longer duration.
- 7) Loading the household washer-dryer up to the capacity indicated for the respective programmes will contribute to energy and water savings.
- 8) Noise and remaining moisture content are influenced by the spinning speed: the higher the spinning speed in the spinning phase, the higher the noise and the lower the remaining moisture content.

Caution!









If there is any break in the power supply while the machine is operating, a special memory stores the selected programme. The machine will continue the programme when the power supply is re-established.

OPERATION

■ Programmes

























Programmes are available according to laundry type.

Programmes

Algodón/Algodão 	Hard-wearing textiles, heat-resistant textiles made of cotton or linen.
Secado/Secagem Auto	This program is designed for drying clothes automatically to achieve the best dry performance.
Secado tiempo/ Secagem tempo	Can select drying as set time.
R. Bebé 	Washing the baby's clothes, it can make the baby's cleaner and make the rinse performance better to protect the baby's skin.
Mix 	Mixed load consisting of textiles made of cotton and synthetics.
20°C	20°C default, can choose cold water.
ECO 40-60 	Default 40°C, not selectable, suitable for laundry washing at about 40°C-60°C.
VapCare 	Steam is applicable for daily laundries. The steam can deeply penetrate the fiber, which effectively eliminates bacteria and germs, preventing odors and protecting your health.
Express 15'	This procedure is suitable for washing few and not very dirty clothes quickly.
1H L/V 	For small synthetic clothes or shirts, load limitation is 1 kg (about 4 shirts).
Limp. Tambor 	Specially set in this machine to clean the drum and tube. It applies 90 °C high temperature sterilization to make the clothes wash more green. When this programme is performed, the clothes or other washing cannot be added. When proper amount of chlorine bleaching agent is put in, the barrel cleaning effect will be better. The customer can use this programme regularly according to the need.
Lana/Lã 	Hand or machine-washable wool or rich wool textiles. Especially gentle wash programme to prevent shrinkage, longer programme pauses (textiles rest in wash liquor).
Solo centrifugado	Extra spin with selectable spin speed.
Lav/Sec 	The standard energy program.

OPERATION

Options

Cycle	Default temp. (°C)	Default spin speed in rpm	Additional functions
		1500	
Express 15'/1h L/V 	–	800	Aclarado extra 
VapCare 	60	1000	Prelavado  , Speed  , Aclarado extra 
ECO 40-60 	--	1500	–
20°C	20	1000	Speed  , Aclarado extra 
Lav/Sec 	40	1500	–
Secado/Secagem Auto	--	1200	–
Secado tiempo/ Secagem tempo	--	1200	–
Centrifugado solo	--	1000	–
Limp. Tambor 	90	--	–
Lana/Lã 	40	600	Aclarado extra 
R. Bebê 	60	1000	Prelavado  , Speed  , Aclarado extra 
Mix 	40	1000	Prelavado  , Speed  , Aclarado extra 
Algodón/Algodão 	40	1500	Prelavado  , Speed  , Aclarado extra 

Note!

- For the maximum spin speed, program time, and other details of the ECO 40-60 and Lav/Sec programs, please refer to the content on the Product Fiche page.
- The table shows which cycle offers which options for adjustment. If an adjustment is not possible for a cycle.

OPERATION

Temp.

Temp.

When needed, the washing temperature can be adjusted by pressing the temperature button in the following steps: Cold - 20°C - 30°C - 40°C - 60°C - 90°C.

Centrifug.

Centrifugado

When needed, the spinning speed can be adjusted pressing the Speed button in the following steps:

1500 : 0-600-800-1000-1200-1500



Pre Wash

Extra washing function before the main washing cycle starts to increase the washing performance.

Note: Detergent needs to be added to the compartment I.



Extra Rinse

The laundry will undergo an extra rinse after selecting this function.



Speed

The function can decrease the washing time.

STAIN MASTER

Focus Clean

Focus clean offers specific treatments for five scenarios (Food, Drinks, Sports & Fitness, Outdoor & Workers, Health & Beauty) to professionally solve according laundry problems

Focus Clean	scenarios	Wash Cycles	Typical stain
	Food	Algodón/Algodão ☺, Mix ☺*, R. Bebé ☺	Fresh Vegetables, Fresh Juice, Food Sauce
	Drinks	Algodón/Algodão ☺, Mix ☺*, R. Bebé ☺	Red wine, hot drink, soft drink
	Sports & Fitness	Algodón/Algodão ☺, Mix ☺*	Grass Stains, Dust, Sweat Stains
	Outdoor & Workers	Algodón/Algodão ☺, Mix ☺*	Grease, Mud Stain, Carbon Pigment
	Health & Beauty	Algodón/Algodão ☺, Mix ☺*	Cosmetics, Blood, Drugs

Note!

Usage counter

1. Unplug the equipment for 10s and reconnect again.
2. Power on and within 10s, please press Secado/Secagem y Speed on control panel simultaneously and continuously for around 5s until the device display shows digits--the value can indicate the times equipment usage.
3. Repeat step 1 again and customer can resume to normal operation.

OPERATION



Nivel de secado/Nível de secagem

Press the Dry button continuously to choose the dry level: Normal Secado/Secagem, Extra Secado/Secagem, Secado Tiempo/Secagem Tempo.

D-1: Less Dry

D-2: Normal Dry

D-3: Extra Dry



Note!

- Drying hints
 - Clothes could be dried after spinning
 - To ensure quality dry the textiles, please classify them according to their kinds and the drying temperature.
 - Synthetic should be set the proper drying time .
 - If you want to iron the clothes after drying, please put them for a while.
- Clothes not suitable for drying
 - Particularly delicate items such as synthetic curtains, woolen and silk, clothes with metal inserts, nylon stockings, bulky clothes, such as anoraks, bedcovers, quilts, sleeping bags and duvets must not be dried.
 - Clothes padded with foam-rubber or materials similar to foam-rubber must not be machine dried.
 - Fabrics containing residues of setting lotions or hair sprays, nail solvents or similar solutions must not be machine dried in order to avoid the formation of harmful vapours.



Mute the buzzer



Start



Press the [Temp.] button for 3 sec., the buzzer is mute.

To act the buzzer function, press the button again for 3 seconds. The setting will be kept until the next reset.



Caution!

- After Muting the buzzer function, the sounds will not be activated any more.

OPERATION



Child lock

This function is meant to keep children from misusing the controls.

Función/
Função

Speed



Press Función/Função and Speed simultaneously for 3 sec. until the buzzer beep. The child lock indicator switches on.

⚠ Caution!

When the child lock is activated, the display will alternately show "CL" and the remaining time.

Pressing any other button will cause the child lock indicator to flash. When the program ends, "CL" and "END" will alternate on the display.

The child lock deactivates the function of all buttons except the On/Off button and the child lock button!

Only the simultaneous pressing of the two buttons Función/Função and Speed can deactivate the child lock!

Please deactivate the child lock before selecting a new program!



3 seg. para recargar/
recarregar

Recarga

This operation can be executed during the washing progress. When the drum is still rolling and there is large amount of water with high temperature in the drum. The state is unsafe and the door cannot be opened forcefully. To press Start/Pause for 3 sec. to reload, and start the clothes adding in the midway function. Please follow the steps as bellow:

- 1.Wait until the drum stops rotation.
- 2.The door lock is unlocked.
- 3.Close the door when the clothes are reloaded and press the ▷|| button.



Press ▷|| 3 sec.



Reload the clothes



Start

⚠ Caution!

- Don't use the Reload function when the water level over the edge of the inner tub or the temperature is higher.

MAINTENANCE

■ Cleaning and Care

⚠ Warning!

- Always unplug the appliance and close the water tap before cleaning and maintenance.

Cleaning the Cabinet

Proper maintenance on the washer dryer can extend its working life. The surface can be cleaned with diluted non-abrasive neutral detergents when necessary. If there is any water overflow, use a cloth to wipe it off immediately. Never use sharp items to clean the appliance.

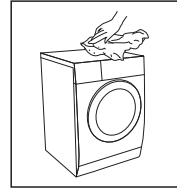

⚠ Caution!

- Never use abrasive or caustic agents, formic acids or its diluted solvents or similar substances, like alcohol or chemical products.

Cleaning the Drum

Any rust stains left inside the drum by metal articles must be removed immediately using chlorine-free detergents. Never use steel wool for cleaning the drum!

📌 Note!

- Keep any laundry away from the machine while cleaning the drum.

Cleaning the Door Seal and Glass

Wipe the glass and seal after each wash to remove lint and stains. If lint builds up it can cause leakages. Remove any coins, buttons and other objects from the seal after each wash.

Clean the Door Seal and Glass every month to ensure the normal operation of the appliance.

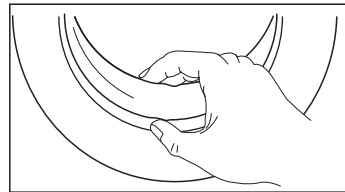

MAINTENANCE

Cleaning the Inlet Filter

Note!

- Diminishing water flow is a sign that the filter need to be cleaned.

1. Close the tap and remove the water supply hose from it.
2. Clean the filter with a brush.
3. Unscrew the water supply hose from the backside of the machine. Pull out the filter with long nose pliers.
4. Use a brush to clean the filter.
5. Reinstall the filter to the water inlet and reconnect the water supply hose.
6. Clean the Inlet filter every 3 months to ensure the normal operation of the appliance.

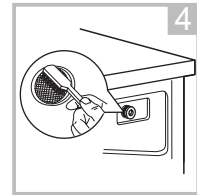
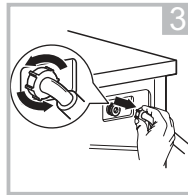
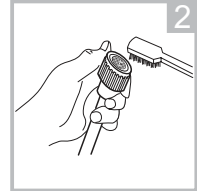
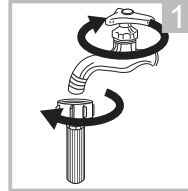

Clean The Detergent Dispenser

1. Press down the release  on the softener cover and pull the dispenser drawer out of the recess. Clean the inside of the recess with a brush.
2. Lift the softener cover off the dispenser drawer and wash both items with water.
3. Restore the softener cover and push the drawer back into the recess.

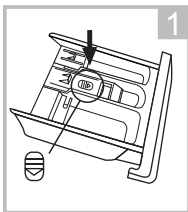

Press the release and remove the dispenser drawer

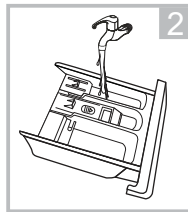

Clean the dispenser drawer and the softener cover under water

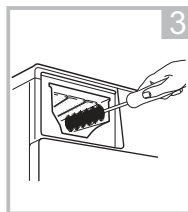

Clean the recess with a soft brush

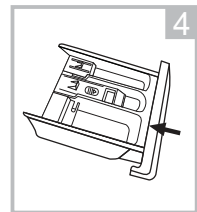

Insert the dispenser drawer

Note!

- Do not use abrasive or caustic agents to clean plastic parts.
- Clean the detergent dispenser every 3 months to ensure the normal operation of the appliance.

MAINTENANCE

Cleaning the Drain Pump Filter

⚠ Warning!

- Make sure that the machine has finished the washing cycle and is empty. Switch it off and unplug it before cleaning the drain pump filter.
- Be careful of hot water. Allow the water to cool down. Risk of scalding!
- Clean the filter periodically every 3 months to ensure the normal operation of the appliance.

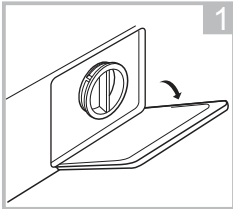

Open the lower cover cap

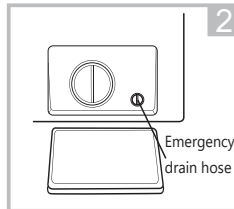

Rotate 90°C and pull out the emergency drain hose, and take off the hose cap

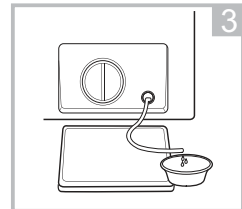

After water runs out, reset the drain hose

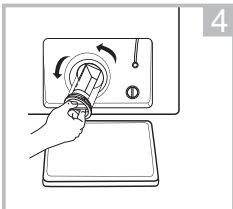

Open the filter by turning to the counter clockwise

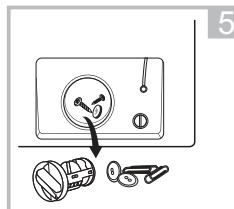

Remove extraneous matter

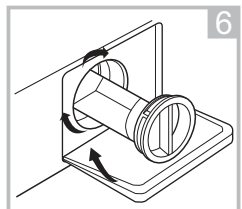

Close the lower cover cap

⚠ Caution!

- Make sure that valve cap and emergency drain hose are reinstalled properly, cap plates should be inserted aligning to hole plates otherwise water may leak.
- Some machines don't have emergency drain hose, so step 2 and step 3 can be skipped. Rotate lower cover cap directly to make water run into basin.
- When the appliance is in use and depending on the programme selected there can be hot water in the pump. Never remove the pump cover during a wash cycle, always wait until the appliance has finished the cycle, and is empty. When replacing the cover, ensure it is securely re-tightened.

MAINTENANCE

■ Trouble Shooting

Whenever there is a problem with the appliance, check if you can solve it following the tables below. If the problem persists, please contact the customer service.

Description	Possible cause	Solution
Appliance does not start	Door is not closed properly. Clothes are stuck.	Close the door properly and restart. Check the laundry.
Door can't be opened	Safety protection is activated.	Disconnect the power and restart.
Water leakage	Connections are not tight enough.	Check and fasten the water inlet pipe. Check and clean the outlet hose.
Detergent residues in the detergent dispenser	Detergent is damp and/or clotted.	Clean and wipe the detergent dispenser dry.
Indicator or display does not work	PC board or harness have connection problems.	Switch off the power and check if the mains plug is connected properly.
Abnormal noise	Fixing bolts still in place. Floor is not solid or level.	Check if the fixing bolts have been removed Make sure the appliance is installed on a solid and level floor.

Error Codes

Description	Possible cause	Solution
E30	Door is not closed properly	Close the door properly and restart.
E10	Water injecting problem during wash cycle.	Check if the water pressure is high enough. Straighten the water pipe. Clean the inlet valve filter.
E21	Overtime water draining	Check the drain hose for blockage.
E12	Water overflow	Restart the appliance.
EXX	Others	Restart the appliance. If problem persists, please contact the customer service.

MAINTENANCE

■ Customer service

Spare part for your appliance are available for a minimum of 10 years. In case of questions please contact our customer service at: www.ponjohnsonentuvida.es

Warning!

Risk of electric shock

- Never try repair an appliance which is defective or presumed to be defective. You may put your own and future users' lives in danger. Only authorised specialists are allowed to carry out this repair work.
- Improper repair will void the warranty and subsequent damages can't be recognised!

Transport

IMPORTANT STEPS WHEN MOVING THE APPLIANCE

- Unplug the appliance and close the water inlet tap.
- Check if the door and the detergent dispenser are closed properly.
- Remove the water inlet pipe and the outlet hose from the house installations.
- Let the water drain completely from the appliance (see "Maintenance Cleaning the drain pump filter")
- Important: Re-install the 4 transport bolts in the back of the appliance.
- This appliance is heavy. Transport with care. Never hold any protruding part of the machine when lifting. The machine door cannot be used as a handle.

MAINTENANCE

■ Technical Specifications

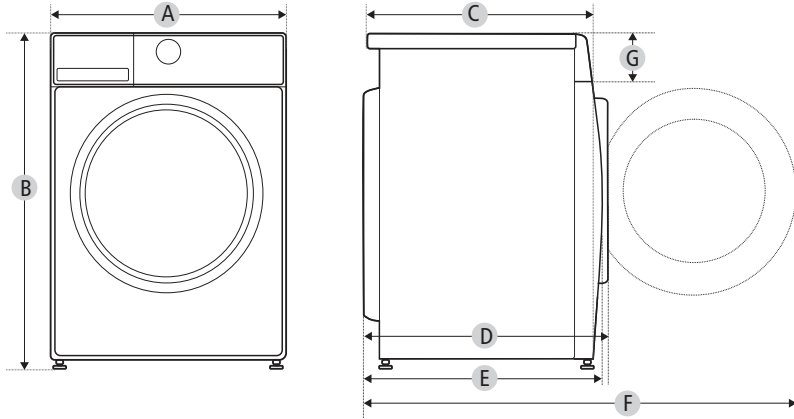

Model

NERVION107DRY

Power Supply	220-240V~,50Hz
MAX.Current	10A
Standard Water Pressure	0.05MPa~1MPa
Washing Capacity	10.0kg
Drying Capacity	7.0kg
Dimension	
A	595mm
B	850mm
C	565mm
Weight	72kg
Rated Power	1900W
Drying Power	1300W
Reference Dimension	
D	629mm
E	611mm
F	1094mm
G	135mm

MAINTENANCE

Supplier's name or trade mark^(b) ^(d): Johnson

Supplier's address^(b) ^(d): P.I. San Carlos Camino de la Sierra S/N Parcela 11 03370 Redován - Alicante (ESPAÑA)

Model identifier^(b): NERVION107DRY

General product parameters:

Parameter	Value		Parameter	Value	
Rated capacity (kg)	Rated capacity ^(c)	7.0	Dimensions in cm ^(a) ^(d)	Height	85
	Rated washing capacity ^(b)	10.0		Width	60
				Depth	57
Energy Efficiency Index	EEI _w ^(b)	51.9	Energy efficiency class	EEI _w ^(b)	A ^(c)
	EEI _{WD} ^(c)	66.9		EEI _{WD} ^(c)	D ^(c)
Washing efficiency index	I _w ^(b)	1.031	Rinsing effectiveness (g/kg dry textile)	I _R ^(b)	5.0
	J _w ^(c)	1.031		J _R ^(c)	5.0
Energy consumption in kWh per kg per cycle, for the washing cycle of the household washer-dryer, using the eco 40-60 programme at a combination of full and partial loads. Actual energy consumption will depend on how the appliance is used	0.513		Energy consumption in kWh per kg per cycle, for the wash and dry cycle of the household washer-dryer at a combination of full and half loads. Actual energy consumption will depend on how the appliance is used	3.424	
Water consumption in litre per cycle, for the eco 40-60 programme at a combination of full and partial loads. Actual water consumption will depend on how the appliance is used and on the hardness of the water	52		Water consumption in litre per cycle, for the wash and dry cycle of the household washer-dryer at a combination of full and half loads. Actual water consumption will depend on how the appliance is used and on the hardness of the water	100	
Maximum temperature inside the treated textile (°C) for the washing cycle of the household washer- dryer, using the eco 40-60 programme	Rated washing capacity	39	Maximum temperature inside the treated textile (°C) for the washing cycle of the household washer-dryer, using the wash and dry cycle	Rated capacity	29
	Half	30		Half	24
	Quarter	22			
Spin speed (rpm) ^(b)	Rated washing capacity	1450	Weighted remaining moisture content (%) ^(b)	53.9	
	Half	1450			
	Quarter	1450			

MAINTENANCE

Eco 40-60 programme duration (h:min)	Rated washing capacity	3:59	Spin-drying efficiency class ^(b)	B	^(c)
	Half	3:00			
	Quarter	3:00			
Airborne acoustical noise emissions during the spinning phase for the eco 40-60 washing cycle at rated washing capacity (dB(A) re 1 pW)	80	wash and dry cycle duration (h:min)	Rated capacity	9:40	
			Half	7:00	
Type	free-standing	Airborne acoustical noise emission class for the spinning phase for the eco 40-60 programme at rated washing capacity	C	^(c)	
Off-mode (W) (if applicable)	0.50	Standby mode (W) (if applicable)	N/A		
Delay start (W) (if applicable)	4.00	Networked standby (W) (if applicable)	N/A		

Minimum duration of the guarantee offered by the supplier ^(*) ^(d): 3 years

This product has been designed to release silver ions during the washing cycle	NO
--	----

Additional information^(*)^(d):

Weblink to the supplier's website, where the information in point 9 of Annex II to Regulation (EU) 2019/2023 is found: www.ponjohnsonentuvidea.es

(a) this item shall not be considered relevant for the purposes of Article 2(6) of Regulation (EU) 2017/1369.

(b) for the eco 40-60 programme.

(c) for the wash and dry cycle.

(d) changes to this item shall not be considered relevant for the purposes of paragraph 4 of Article 4 of Regulation (EU) 2017/1369.

(e) if the product database automatically generates the definitive content of this cell the supplier shall not enter these data.

- 1) The actual energy consumption will depend on how the appliance is used.
- 2) The actual water consumption will depend on how the appliance is used and on the hardness of the water.
- 3) Delivery of the spare parts within 15 working days after having received the order.

Product Data Sheet concerning (EU) 2019/2014, (EU) 2019/2023, (EU)2021/340, (EU) 2021/341.

The product data sheet for your appliance can be found online.

Go to <https://eprel.ec.europa.eu> and enter the model identifier for your appliance to download the data sheet.

The model identifier for your appliance can be found in the technical specifications section.

WARRANTY CONDITIONS

This appliance is guaranteed for three years from the date of sale against all manufacturing defects, including labour and spare parts. In order to justify the date of purchase, it will be compulsory to present the invoice or purchase receipt. The conditions of this warranty apply only to Spain and Portugal. If you have purchased this product in another country, please consult your distributor for the applicable conditions.

WARRANTY EXCLUSIONS

1. Remote controls, drain intake rubbers, dockings and door seals, weather stripping.
2. Damage to enamels, paints, nickel plating, chrome plating, oxidation or other types of aesthetic parts or components that do not affect the internal functioning of the appliance.
3. Damage to wear parts due to use, corrosion or oxidation, whether caused by normal use of the appliance or accelerated deterioration due to unfavorable environmental or climatic circumstances. Not suitable for outdoor use.
4. Damage to fragile pieces of glass, glass ceramic, plastics, handles, baskets, doors or light bulbs when their failure or breakage is not attributable to a manufacturing defect.
5. Faults produced by fortuitous causes or accidents of force majeure, or as a consequence of abnormal, negligent or inappropriate use of the device.
6. Civil liabilities of any nature.
7. Consequential damage to the appliance as long as it has not been caused by an internal malfunction.
8. Maintenance or upkeep of the appliance: periodic reviews, adjustments and greases.
9. Faults that accessories and complements, adapters, external cables, bags, spare parts of all kinds, lamps, as well as any part considered consumable by the manufacturer, may suffer.
10. Faults caused by incorrect or illegal installation, inadequate ventilation, lack of grounding in the home, power disturbances, inappropriate modifications or use of non-original spare parts.
11. Appliances used in industrial applications or for commercial purposes.
12. Appliances with illegible or altered serial number.
13. Defects or breakdowns produced as a result of fixes, repairs, modifications, or disassembly of the installation of the device by the user or by a technician not authorized by the manufacturer, or as a result of manifest non-compliance with the manufacturer's instructions for use and maintenance.
14. During the warranty period it is essential to keep all manuals together with the equipment. If the equipment is sold, donated or given away, the manual and all related documents must be given to the new user. If any of these are lost, their replacement cannot be claimed.
15. Faults that have their origin or are a direct or indirect consequence of: contact with liquids, chemicals and other substances, as well as conditions derived from the climate or the environment: earthquakes, fires, floods, excessive heat or any other external force, such as insects, rodents and other animals that may have access to the interior of the machine or its connection points.
16. Damages derived from terrorism, riot or popular tumult, legal or illegal demonstrations and strikes; facts of actions of the Armed Forces or the State Security Forces in times of peace; armed conflicts and acts of war (declared or not); nuclear reaction or radiation or radioactive contamination; vice or defect of the goods; facts classified by the Government of the Nation as "national catastrophe or calamity".

Design and specifications are subject to change without notice for product improvement. Any changes to the manual will be updated on our website, you can check the latest version.

CONTENU



2 PRÉCAUTIONS DE SÉCURITÉ

2 Précautions de sécurité

9 INSTALLATION

9 Description du produit

10 Installation

13 FONCTIONNEMENT

13 Démarrage rapide

14 Avant chaque lavage

16 Distributeur de détergent

18 Panneau de commande

19 Programmes

23 Options

27 MAINTENANCE

27 Nettoyage et entretien

30 Résolution des problèmes

32 Spécifications techniques

33 Fiche du produit

35 GARANTIE

PRÉCAUTIONS DE SÉCURITÉ

■ Instructions de sécurité

Pour votre sécurité, vous devez suivre les informations contenues dans ce manuel afin de minimiser les risques d'incendie ou d'explosion, de choc électrique et d'éviter les dommages matériels, les blessures corporelles ou la mort. Le non-respect de ces instructions entraîne l'annulation de la garantie.

Avertissement

Cette combinaison de symboles et de mots d'avertissement indique une situation potentiellement dangereuse qui, si elle n'est pas évitée, pourrait entraîner la mort ou des blessures graves.

Attention

Cette combinaison de symboles et de mots d'avertissement indique une situation potentiellement dangereuse qui peut entraîner des blessures modérées ou mineures ou des dommages matériels et environnementaux.

Remarque

Cette combinaison de symboles et de mots d'avertissement indique une situation potentiellement dangereuse pouvant entraîner des blessures mineures.

Avertissement

Choc électrique

- Si le cordon d'alimentation est endommagé, il doit être remplacé par le fabricant, son agent de service ou des personnes de qualification similaire afin d'éviter tout danger.
- Si la machine est endommagée, elle ne doit pas être utilisée avant d'avoir été réparée par le fabricant, son agent de service ou des personnes de qualification similaire afin d'éviter tout risque de choc électrique.

PRÉCAUTIONS DE SÉCURITÉ

- L'appareil peut être utilisé par des enfants à partir de 8 ans et par des personnes aux capacités physiques, sensorielles ou mentales réduites, ou manquant d'expérience et de connaissances, s'ils ont reçu une surveillance ou des instructions concernant l'utilisation de l'appareil en toute sécurité et s'ils comprennent les risques encourus. Les enfants ne doivent pas jouer avec l'appareil et ne doivent pas effectuer le nettoyage et l'entretien utilisateur sans surveillance.
- Les enfants doivent être surveillés pour s'assurer qu'ils ne jouent pas avec l'appareil.
- Les enfants de moins de 3 ans doivent être tenus à l'écart de l'appareil ou surveillés en permanence pour s'assurer qu'ils ne jouent pas avec l'appareil.
- Les animaux et les enfants peuvent entrer dans la machine. Vérifiez l'intérieur avant de mettre l'appareil en marche.
- Ne montez pas et ne vous asseyez pas sur l'appareil.

EMPLACEMENT ET ENVIRONNEMENT

- Conservez tous les détergents et produits de lavage dans un endroit sûr, hors de portée des enfants.
- N'installez pas la machine sur des tapis ou des moquettes. Si les ouvertures sont obstruées par le lave-linge, celui-ci risque de tomber en panne.
- Gardez l'appareil à l'écart des sources de chaleur et des rayons directs du soleil pour éviter la corrosion des pièces en plastique et en caoutchouc.
- N'utilisez pas l'appareil dans des environnements humides ou dans des pièces contenant des gaz explosifs ou caustiques. En cas de fuite d'eau ou d'éclaboussures affectant la machine, laissez-la sécher à l'air libre.
- L'appareil ne doit pas être installé derrière des portes verrouillables, des portes coulissantes ou des portes dont la charnière se trouve du côté opposé à celui du lave-linge séchant.

PRÉCAUTIONS DE SÉCURITÉ

- N'utilisez pas cette machine dans des pièces dont la température est inférieure à 5°C, car cela pourrait endommager certains de ses composants. Si cela est inévitable, veillez à vidanger complètement la machine après chaque utilisation (voir "Entretien - Nettoyage du filtre de la pompe de vidange") pour éviter les dommages causés par la glace.
- N'utilisez jamais de sprays ou de substances inflammables à proximité de l'appareil.

INSTALLATION

- Retirez tous les emballages et les vis de transport avant d'utiliser l'appareil. Le non-respect de cette consigne peut entraîner de graves dommages.
- Cet appareil est équipé d'une valve à entrée unique et ne peut être raccordé qu'à l'alimentation en eau froide.
- La fiche doit rester accessible après l'installation.
- Avant de laver des vêtements pour la première fois, faites fonctionner l'appareil sur un cycle chaud sans vêtements à l'intérieur pour les nettoyer.
- Avant d'utiliser le lave-linge séchant, il faut le calibrer.
- Ne placez pas d'objets lourds ou d'appareils de chauffage sur l'appareil.
- Utilisez les nouveaux tuyaux fournis avec l'appareil, ne réutilisez pas les anciens tuyaux.
- Pression maximale de l'eau à l'entrée: 1 MPa. Pression minimale d'entrée d'eau: 0,05 MPa.

CONNEXION ÉLECTRIQUE

- Veillez à ce que le cordon d'alimentation ne soit pas coincé sous la machine, car cela pourrait l'endommager.
- Branchez le produit sur une prise de courant reliée à la terre et protégée par un fusible conforme aux valeurs nominales indiquées dans le tableau "Spécifications techniques".
- L'installation de la prise de terre doit être effectuée par un électricien qualifié. Assurez-vous que la machine est installée conformément aux réglementations locales.

PRÉCAUTIONS DE SÉCURITÉ

- Les raccordements électriques et d'eau doivent être effectués par un technicien qualifié, conformément aux instructions du fabricant et aux règles de sécurité locales.

Avertissement

- N'utilisez pas de barrettes d'alimentation, de multiprises ou de rallonges.
- L'appareil ne doit pas être équipé d'un dispositif de commutation externe tel qu'une minuterie, ni être connecté à un circuit qui est allumé et éteint fréquemment.
- Ne retirez pas la fiche de la prise en cas de présence de gaz inflammable.
- Ne débranchez jamais l'appareil avec des mains mouillées.
- Tirez toujours sur la fiche, pas sur le cordon.
- Débranchez l'appareil lorsqu'il n'est pas utilisé.

RACCORDEMENTS D'EAU

- Vérifiez les connexions des tuyaux d'arrivée d'eau, du robinet d'eau et du tuyau d'évacuation pour détecter les problèmes dus aux changements de pression d'eau. Si les connexions sont lâches ou fuient, fermez le robinet d'arrêt et réparez-le. N'utilisez pas l'appareil avant d'avoir vérifié que les tuyaux et les raccords sont correctement installés par des techniciens qualifiés.
 - La porte vitrée peut devenir très chaude pendant le fonctionnement. Tenez les enfants et les animaux domestiques à l'écart de la machine lorsqu'elle est en marche.
 - Les tuyaux d'entrée et de sortie d'eau doivent être installés de manière sûre et ne doivent pas être endommagés, sous peine de provoquer des fuites d'eau.
 - Ne retirez pas le filtre de la pompe de vidange tant qu'il reste de l'eau dans l'appareil. De grandes quantités d'eau chaude peuvent se déverser, ce qui peut provoquer des brûlures.

PRÉCAUTIONS DE SÉCURITÉ

FONCTIONNEMENT ET ENTRETIEN

Avertissement

- N'arrêtez jamais le lave-linge séchant avant la fin du cycle de séchage, sauf si tous les articles sont retirés immédiatement et étalés pour permettre à la chaleur de se dissiper.
 - L'appareil ne doit pas être utilisé si des produits chimiques industriels ont été utilisés pour le nettoyage.
-
- N'utilisez jamais de solvants inflammables, explosifs ou toxiques. Les substances telles que l'essence, l'alcool, etc. ne doivent pas être utilisées comme détergents. Choisissez uniquement des détergents adaptés au lavage en machine.
 - Assurez-vous que toutes les poches des vêtements sont vides. Les objets tranchants et rigides tels que les pièces de monnaie, les broches, les clous, les vis ou les pierres, ou les objets inflammables tels que les briquets et les allumettes peuvent endommager sérieusement la machine.
 - Rincez soigneusement le linge lavé à la main.
 - Ne séchez pas les articles dans la machine sans les laver au préalable.
 - Les vêtements qui ont été souillés par des substances telles que l'huile de cuisson, l'acétone, l'alcool, l'essence, le kérosène, les détachants, la térébenthine, les cires et les décreurs doivent être lavés à l'eau chaude avec une quantité supplémentaire de détergent avant de les sécher dans l'appareil.
 - Les articles tels que les tissus en caoutchouc mousse (mousse de latex), les bonnets de douche, les tissus imperméables, les articles à dos en caoutchouc et les vêtements ou oreillers en caoutchouc mousse ne doivent pas être séchés dans la machine.
 - Les assouplisseurs de tissus ou produits similaires doivent être utilisés comme indiqué dans le mode d'emploi de l'assouplisseur.
 - Ne forcez pas l'ouverture de la porte. Il se déverrouillera peu après la fin du cycle.
 - Ne fermez pas la porte avec une force excessive. Si vous avez du mal à fermer la porte, vérifiez si le linge est bien réparti.

PRÉCAUTIONS DE SÉCURITÉ

- Débranchez toujours l'appareil et fermez le robinet d'arrêt avant le nettoyage ou l'entretien et après chaque utilisation.
- Ne versez jamais d'eau sur l'appareil pour le nettoyer, car cela pourrait provoquer un choc électrique.
- Les réparations doivent être effectuées par le fabricant, son service après-vente ou d'autres professionnels qualifiés afin d'éviter tout risque. Le fabricant n'est pas responsable des dommages causés par des personnes non autorisées.

TRANSPORT

- Avant de le transporter:

Les vis de transport doivent être réinstallées par un professionnel qualifié.

L'eau accumulée doit être évacuée de la machine.

Cet appareil est lourd, transportez-le avec précaution. Ne tenez jamais une partie saillante de la machine lorsque vous la soulevez. La porte de la machine ne peut pas être utilisée comme poignée.

UTILISATION PRÉVUE

Ce produit est conçu pour un usage domestique et pour les textiles en quantités adaptées au lavage et au séchage en machine.

Cet appareil est destiné à une utilisation intérieure. N'utiliser que conformément à ces instructions. L'appareil n'est pas destiné à un usage commercial. Toute autre utilisation est considérée comme inappropriée et le fabricant n'est pas responsable de tout dommage ou blessure résultant d'une telle utilisation.

- Cet appareil est destiné à être utilisé dans des environnements domestiques et similaires, tels que:
 1. Les cuisines du personnel dans les magasins, les bureaux et autres environnements de travail.
 2. Cottages.
 3. Pour les clients des hôtels, motels et autres environnements de type résidentiel.
 4. Environnements de chambres d'hôtes.
 5. Les espaces communs des appartements ou des laveries d'immeubles.

PRÉCAUTIONS DE SÉCURITÉ

Accord d'élimination



ÉLIMINATION: Ne jetez pas ce produit avec les déchets municipaux non triés. Ces déchets doivent être collectés séparément pour un traitement spécial.

Conformément à la directive européenne 2012/19 / UE relative aux déchets d'équipements électriques et électroniques (DEEE), les appareils électro-ménagers ne peuvent pas être jetés dans les conteneurs municipaux habituels; Ils doivent être collectés de manière sélective pour optimiser la récupération et le recyclage des composants et des matériaux qui les composent et réduire leur impact sur la santé humaine et l'environnement.

Le symbole de la poubelle barrée est inscrit sur tous les produits pour rappeler aux consommateurs l'obligation de les séparer pour une collecte séparée. Le consommateur doit contacter les autorités locales ou le vendeur pour se renseigner sur l'élimination correcte de son appareil.

INSTALLATION

■ Description du produit

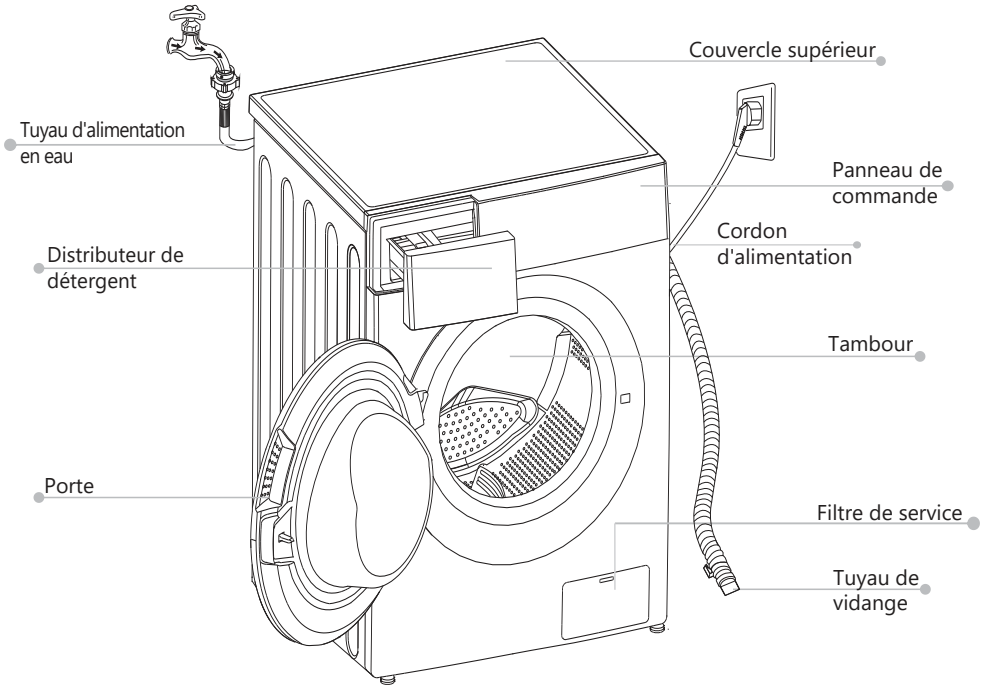

📌 Remarque

- L'illustration n'est donnée qu'à titre de référence, il faut toujours se référer au produit réel comme norme.

Accesorios

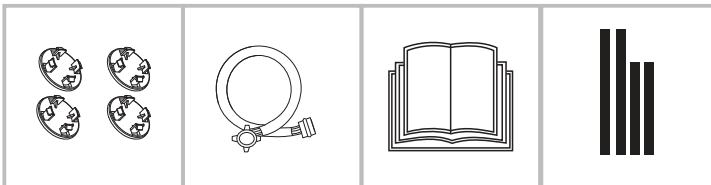

4 x bouchons

1 x tuyau
d'entrée de
l'eau froide

1 x Manuel
d'instuctions

Éponges
acoustiques

INSTALLATION

■ Installation

Zone d'installation

⚠ Avertissement

- La stabilité est très importante pour empêcher le produit de bouger. Assurez-vous que la lave-linge séchant est de niveau et stable.
- Assurez-vous que le produit ne repose pas sur le cordon d'alimentation.
- Veillez à respecter les distances minimales aux murs indiquées sur la photo.

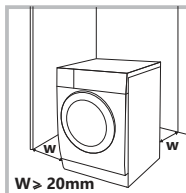

Avant d'installer la machine, il convient de choisir un emplacement répondant aux caractéristiques suivantes:

1. Une surface rigide, sèche et plane.
2. Pas de lumière solaire directe
3. Une ventilation suffisante
4. Température ambiante supérieure à 0°C
5. Loin des sources de chaleur telles que les cuisinières à charbon de bois ou à gaz.

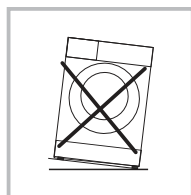

Déballage du lave-linge séchant

⚠ Avertissement

- Les matériaux d'emballage (comme le plastique et le polystyrène) peuvent être dangereux pour les enfants.
- Il y a un risque de suffocation. Conservez tous les emballages hors de portée des enfants.

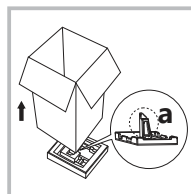

1. Retirez la boîte en carton et l'emballage en polystyrène.
2. Soulevez l'appareil et retirez l'emballage de la base. Veillez également à retirer le petit bouchon triangulaire fixé à la base inférieure. S'il ne sort pas lorsque vous le tirez vers le haut, posez l'appareil sur le côté et retirez le bouchon inférieur à la main.
3. Retirez le ruban adhésif fixant le cordon d'alimentation et le tuyau de vidange.
4. Retirez le tuyau d'admission du tambour.

INSTALLATION

Retirer les vis de transport

⚠ Avertissement

- Retirez les vis de transport à l'arrière avant d'utiliser le produit.



Desserrez les 4 vis de transport à l'aide d'une clé.



Retirez les vis et les rondelles en caoutchouc et conservez-les pour une utilisation ultérieure.

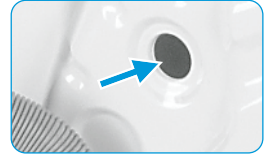

Fermez les trous avec les bouchons.

Équilibrer la lave-linge séchaur

⚠ Avertissement

- Les quatre écrous des pieds doivent être bien serrés.

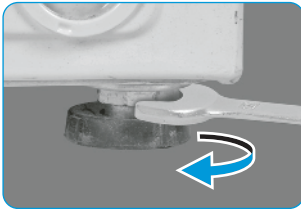

1. Desserrez le contre-écrou.
2. Faites pivoter la jambe jusqu'à ce qu'elle touche le sol.
3. Ajustez les pieds et bloquez les écrous à l'aide d'une clé. Vérifiez que la rondelle est équilibrée et stable.

Raccorder le tuyau d'arrivée d'eau

⚠ Avertissement

Pour éviter les fuites ou les dégâts d'eau, suivez les instructions ci-dessous.

- Ne pas plier, écraser, modifier ou couper la tuyauterie d'arrivée d'eau.



Connectez le tuyau d'alimentation en eau à la valve d'entrée d'eau et à un robinet d'eau froide comme indiqué.



🔑 Remarque

- Effectuez la connexion manuellement, sans outils. Vérifiez que les connexions sont bien serrées.

INSTALLATION

Tuyau de drainage

⚠ Avertissement

- Ne pas plier ou allonger le tuyau d'évacuation.
- Positionnez-le correctement ou une fuite d'eau peut se produire.

Il y a deux façons de raccorder l'extrémité du tuyau d'évacuation:

1. Vers l'égout principal

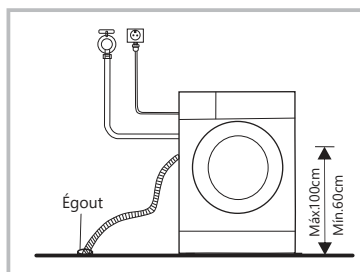

2. Raccordez-le à une branche de la canalisation principale.

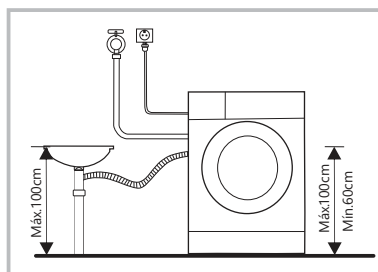

Éponges acoustiques

📌 Remarque

- Pour réduire efficacement le bruit par l'appareil, veillez à installer les éponges acoustiques.

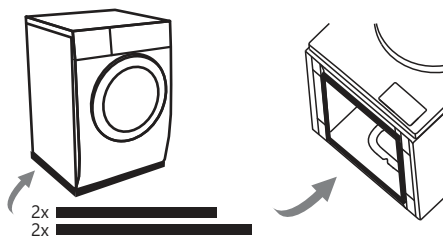

1. Placez la lave-linge sécheur sur le sol en utilisant un matériau souple comme de la mousse ou des vêtements pour la protéger.
2. Collez les deux éponges les plus longues sur les bords inférieurs les plus longs et les deux éponges les plus courtes sur les bords les plus courts.

FONCTIONNEMENT

■ Démarrage rapide

⚠ Attention

- Assurez-vous que la machine est correctement installée avant de l'utiliser.
- Le produit est soumis à un contrôle approfondi avant de quitter l'usine. Pour éliminer l'eau résiduelle et neutraliser les odeurs, il est recommandé de nettoyer l'appareil avant la première utilisation en lançant le programme Algodón/Algodão à 90°C sans linge ni détergent.

🔧 Calibrage

Il est recommandé de calibrer le lave-linge pour obtenir les meilleurs résultats.

L'appareil peut détecter la quantité de charge insérée. Cette fonction optimise les performances du produit en minimisant la consommation d'énergie et d'eau, ce qui permet à l'utilisateur de gagner du temps et de l'argent. C'est pourquoi nous vous suggérons de le calibrer en suivant les étapes ci-dessous:

1. Retirez tous les accessoires du tambour et fermez la porte.
2. Branchez le lave-linge à la prise de courant.
3. Mettez la machine en marche et appuyez simultanément sur Temp. et Speed pendant 10 secondes, jusqu'à ce que "t19" s'affiche.
4. Appuyez sur "▷||" pour mettre l'appareil en marche et attendez que "****" s'affiche.

FONCTIONNEMENT

1. Avant le lavage

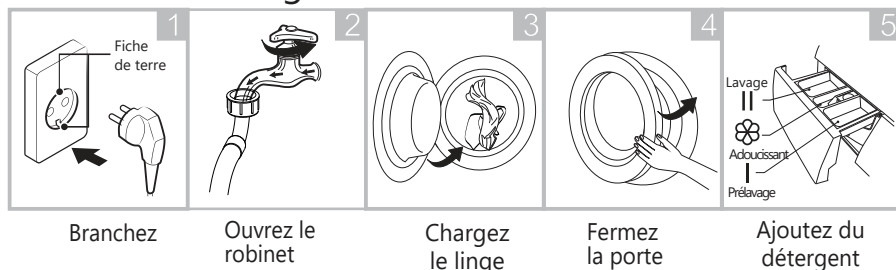

Remarque

Vous devez ajouter le détergent dans la case I si vous sélectionnez le pré-lavage.
N'insérez pas de boules de lavage dans le distributeur de détergent.

2. Lavage

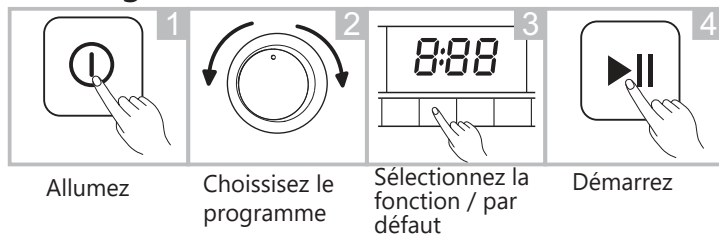

3. Après le lavage

Le buzzer retentit et "End" apparaît sur l'écran.

FONCTIONNEMENT

■ Avant chaque lavage

- La température ambiante de fonctionnement de l'appareil doit être comprise entre 5 et 40°C. En cas d'utilisation en dessous de 0°C, la valve d'entrée et le système de drainage peuvent être endommagés. Si l'appareil est installé dans des conditions très froides, il faut le passer à la température ambiante normale pour s'assurer que les tuyaux d'alimentation et d'évacuation de l'eau sont dégelés avant utilisation.
- Vérifiez les étiquettes et les instructions des détergents avant de les utiliser. Utilisez un détergent non moussant adapté au lavage en machine.

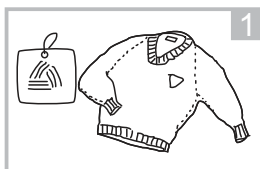

Vérifiez l'étiquette

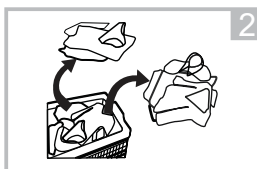

Séparez les vêtements de différentes textures

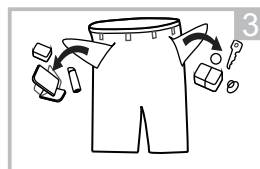

Sortez les objets des poches

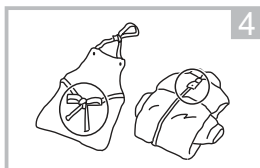

Nouez les rubans, fermez les fermetures éclair et attachez les boutons

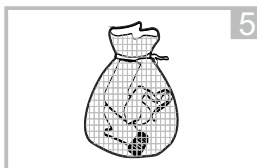

Mettez les petits articles dans des housses de lavage

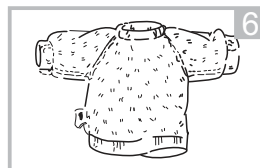

Retournez les vêtements avec des tissus ou des fibres plus denses qui peuvent facilement se détacher.

⚠ Avertissement

- Ne pas laver les articles qui ont été en contact avec du kérosène, de l'essence, de l'alcool, de la cire, de l'huile, de la peinture et d'autres substances inflammables.
- Le lavage d'un seul vêtement peut déséquilibrer la laveuse et déclencher une alerte. Il est conseillé d'ajouter un ou deux articles supplémentaires pour équilibrer le lavage et l'essorage.
 - Ne lavez pas, n'essorez pas ou ne séchez pas les sièges, les tapis ou les vêtements imperméables.

FUNCIONNEMENT

■ Distributeur de détergent

- I Prélavage
- II Lavage principal
- ☼ Adoucissant
- ☰ Bouton pour retirer le distributeur

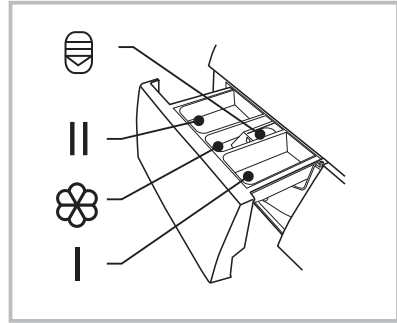

⚠ Attention

- Vous ne devez ajouter du détergent dans le compartiment "I" qu'après avoir sélectionné la fonction de prélavage.
- N'insérez pas de boules de lavage dans le distributeur de détergent.

Programa	I	II / ☹	☼	Programa	I	II / ☹	☼
Express 15'/1 h L/V ☹	●	○	○	Solo centrifugado			
VapCare ☹	○	●	○	Limp. Tambor ☹			
ECO 40-60 ☹		●	○	Lana/Lã ☹		●	○
20°C		●	○	R. Bebê ☹	○	●	○
Lav/Sec ☹		●	○	Mix ☹	○	●	○
Secado/Secagem Auto				Algodón/Algodão ☹	○	●	○
Secado tiempo/Secagem tempo							

● Nécessaire ○ Optionnel

FONCTIONNEMENT

Recommandation de détergent

Recommandation de détergent	Cycles de lavage	Températ. lavage	Type de textile
Détergent à haute résistance avec des agents de blanchiment et d'éclaircissement optique.	Algodón/Algodão ☺, ECO 40-60 🍃🍃 Mix ☺☺	20/30/40/60/90	Linge blanche en coton ou en lin résistant à l'ébullition
Détergent coloré sans agent de blanchiment et azurants optiques	Algodón/Algodão ☺, ECO40-60 🍃🍃 Mix ☺☺	Fria/20/30/40	Vêtements colorés en coton ou en lin
Détergent coloré ou doux sans azurants optiques	20°C	20	Vêtements colorés faits de fibres faciles à entretenir ou des synthétiques
Détergent doux pour le lavage	Express 15'/1 h L/V ☺	20 /30	Textiles délicats, soie, viscose

Remarque

- Il est recommandé de diluer les détergents ou adoucissants plus épais avec de l'eau pour éviter que l'entrée de détergent ne soit obstruée et ne déborde lorsqu'elle est remplie d'eau.
- Choisissez un type de détergent approprié pour différentes températures de lavage et obtenez les meilleures performances avec moins de consommation d'eau et d'énergie.
- Pour obtenir les meilleurs résultats de lavage, il est important de doser le détergent. Utilisez une quantité réduite si le tambour n'est pas complètement plein.
- Ajustez toujours la quantité de détergent à la dureté de l'eau. Si elle est douce, utilisez moins de détergent.
- Dosez le détergent en fonction du niveau de saleté sur les vêtements.
- Un détergent à haute concentration (compact) nécessite un dosage particulièrement précis.

Les symptômes suivants sont le signe d'un excès de détergent:

- formation de beaucoup de mousse
- mauvais résultats de lavage et de rinçage

Les symptômes suivants sont le signe d'un manque de détergent:

- le linge devient gris
- accumulation de dépôts calcaires dans le tambour, dans l'appareil de chauffage ou dans le linge.

FUNCTIONNEMENT

■ Panneau de commande

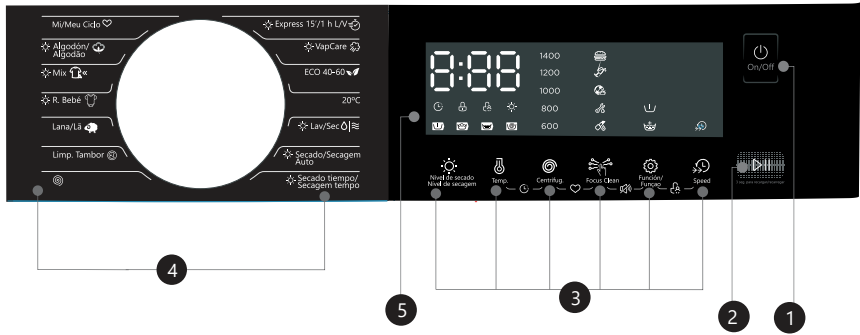

1 On/Off
Allumer/éteindre la machine à laver

2 Inicio/Pausa
Démarrer ou interrompre le programme

3 Options
Les fonctions supplémentaires s'allumeront une fois sélectionnées.

4 Programmes
Disponible selon le type de vêtements

5 Écran
L'écran affiche les paramètres, le temps restant estimé, les options et les messages d'état. L'écran reste allumé pendant toute la durée du cycle.

The diagram shows a close-up of the control panel with callouts A through I. Callout A points to the display screen. Callout B points to the pre-rinse button. Callout C points to the door lock button. Callout D points to the child lock button. Callout E points to the delay start button. Callout F points to the speed button. Callout G points to the Focus Clean button. Callout H points to the additional rinse button. Callout I points to the extra rinse/spin button.

A Display	
Lavage 125	Retard 2H
Speed 400	Erreur E30
End End	Temp. 30

- B** Prélavage
- C** Verrou porte
- D** Verrouillage pour enfants
- E** Retard
- F** Speed
- G** Focus Clean
- H** Rincage additionnel
- I** Prélavage - Lavage - Rincage - Essorage

FONCTIONNEMENT

■ Programmes

Modèle: NERVION107DRY

Programme	Charge de lavage et de séchage (kg)	Durée affichée
	10.0	10.0
☀ Express 15/1h LV	2.0/1.0	0:15
☀ VapCare	5.0/3.5	2:28
ECO 40-60	10.0	3:59
20°C	5.0	1:01
☀ Lav/Sec	10.0/7.0	5:35
☀ Secado/Secagem Auto	--/7.0	4:28
☀ Secado tiempo/ Secagem tempo	--/7.0	0:40
Solo centrifugado	10.0	0:12
Limp. Tambor	--	1:18
Lana/Lã	2.0	1:07
☀ R. Bébé	10.0/7.0	2:01
☀ Mix	10.0/7.0	1:20
☀ Algodón/Algodão	10.0/7.0	3:39





Lorsque Algodón/Algodão et Mix sont sélectionnés, le lave-linge séchant ajuste automatiquement le niveau d'eau et la durée de lavage appropriés en fonction du poids du linge pendant le processus de lavage.

Remarque

- Les paramètres de ce tableau sont uniquement destinés à servir de référence à l'utilisateur. Les paramètres réels peuvent différer de ceux indiqués dans le tableau ci-dessus.

FONCTIONNEMENT

■ Programmes

NERVION107DRY							
Cycle	Capacité nominale en kg	Réglage de la température	Durée du cycle en h: min	Consommation d'énergie en kWh/cycle	Consommation d'eau en litres / cycle	Température maximale °C ¹⁾	Humidité résiduelle en% / vitesse d'essorage ²⁾
20°C	5.0	20	1:01	0.195	44	20	65% / 1000
Algodón/Algodão 60°C	10.0	60	3:44	1.708	71	60	53% / 1500
R. Bébé 	10.0	60	2:01	1.528	71	60	65% / 1000
Mix 	10.0	40	1:20	0.871	71	40	65% / 1000
Mix 60°C	10.0	60	1:30	1.474	71	60	65% / 1000
ECO 40-60 ³⁾ 	10.0	-	3:59	0.862	67.5	39	53.9% / 1450
	5.0	-	3:00	0.549	54.0	30	53.9% / 1450
	2.5	-	3:00	0.260	41.5	22	53.9% / 1450
Lav/Sec ⁴⁾ 	7.0	-	9:40	4.250	108.0	29	3% / 1450
	3.5	-	7:00	2.186	87.0	24	3% / 1450

- Les données ci-dessus sont données à titre indicatif uniquement, elles peuvent varier en raison de changements dans les conditions réelles d'utilisation.
- Les valeurs des programmes autres que le programme ECO 40-60 et le cycle de Lav/Sec ne sont qu'indicatives.
- Selon la norme EN 60456:2016+A11:2020 avec (EU) 2019/2023, (EU) 2021/340 y (EU) 2021/341, a nouvelle classe d'efficacité énergétique de l'UE est : D
- Programme de test énergétique: ECO 40-60. Tous les autres: par défaut.
- Programme de test énergétique: Lav/Sec; Secado/Secagen Extra. Tous les autres: par défaut.
- Demi charge pour une machine de 10.0Kg: 5.0Kg. Quart de charge pour une machine de 10Kg: 2.5Kg.

FONCTIONNEMENT

- 1) Quantité maximale de textiles secs pouvant être traités dans le cycle approprié.
- 2) La température la plus élevée atteinte par les vêtements dans le cycle de lavage pendant au moins 5 minutes.
- 3) Humidité résiduelle après le cycle de lavage en pourcentage de la teneur en eau et vitesse d'essorage à laquelle elle a été obtenue.
- 4) Le programme ECO 40-60 vous permet de laver des articles en coton modérément sales, lavables à 40°C ou 60°C, dans le même cycle. Le programme est utilisé pour mesurer la conformité aux règlements (EU) 2019/2014, (EU) 2019/2023, (EU) 2021/340 y (EU) 2021/341.
- 5) Le programme Lav/Sec, avec le niveau de séchage Extra "d-3", permet de laver des vêtements en coton moyennement sales, lavables à 40°C ou 60°C, dans le même cycle, et de les sécher de manière à pouvoir les ranger immédiatement dans un placard. Ce programme est utilisé pour évaluer la conformité au règlement (EU) 2019/2023.
- 6) Les programmes les plus économes en énergie sont généralement ceux qui fonctionnent à des températures plus basses pendant de plus longues périodes.
- 7) Remplir le lave-linge séchant à la capacité indiquée pour chaque programme permet d'économiser de l'énergie et de l'eau.
- 8) Le bruit et la teneur en humidité résiduelle dépendent de la vitesse d'essorage: plus la vitesse est élevée dans la phase d'essorage, plus le bruit est important et plus la teneur en humidité résiduelle est faible.

ⓘ Attention









- En cas de coupure de courant pendant que la machine est en marche, une mémoire spéciale est démarrée qui mémorise le programme sélectionné. La machine continuera avec le même programme lorsqu'elle sera rétablie.

FONCTIONNEMENT

■ Programmes

Disponible selon le type de tissus:

Programmes

Algodón/Algodão 	Tissus résistants à la chaleur, en coton ou en lin.
Secado/Secagem Auto	Ce programme est conçu pour sécher le linge automatiquement afin d'obtenir les meilleures performances de séchage.
Secado tiempo/ Secagem tempo	Pouvez sélectionner le temps de séchage.
R. Bébé 	Pour le lavage des vêtements de bébé, vous pouvez les nettoyer plus en profondeur et rendre le rinçage plus efficace pour protéger la peau du bébé.
Mix 	Charge mixte composé de coton et de textiles synthétiques.
20°C	20°C par défaut, pouvez choisir de laver à l'eau froide.
ECO 40-60 	40°C par défaut, non sélectionnable, convient pour le lavage du linge à 40°C-60°C.
VapCare 	Le vapeur est applicable pour le lavage quotidien. Le vapeur peut pénétrer profondément dans la fibre, ce qui permet de tuer efficacement les bactéries et les germes, de prévenir les odeurs et de protéger votre santé.
Express 15'	Pour les petits vêtements synthétiques ou les chemises, avec une limite de charge de 1 kg (environ 4 chemises), pour les cas où vous avez besoin de vêtements prêts le plus rapidement possible.
1H L/V 	
Limp. Tambor 	Ce programme est conçu pour nettoyer le tambour et le tube. Il applique une stérilisation à haute température de 90°C pour rendre le lavage du linge plus écologique. Lors de l'exécution de ce programme, il est impossible d'ajouter du linge ou d'autres produits de lavage. Lorsque la bonne quantité d'agent de blanchiment au chlore est ajoutée, l'effet de nettoyage du tambour sera meilleur. Le client peut utiliser ce programme régulièrement en fonction de ses besoins.
Lana/Lã 	Textiles en laine ou enrichis de laine lavables à la main ou en machine. Programme de lavage particulièrement doux pour éviter le rétrécissement, pauses de programme plus longues (les textiles se reposent dans l'eau de lavage).
Solo centrifugado	Centrifugation supplémentaire à vitesse sélectionnable
Lav/Sec 	Le programme énergétique standard

FONCTIONNEMENT

■ Options

Cycle	Température par défaut (°C)	Vitesse d'essorage par défaut en rpm	Fonctions supplémentaires
1500			
Express 15'/1h L/V	–	800	Aclarado extra
VapCare	60	1000	Prelavado , Speed , Aclarado extra
ECO 40-60	--	1500	–
20°C	20	1000	Speed , Aclarado extra
Lav/Sec	40	1500	–
Secado/Secagem Auto	--	1200	–
Secado tiempo/ Secagem tempo	--	1200	–
Centrifugado solo	--	1000	–
Limp. Tambor	90	--	–
Lana/Lã	40	600	Aclarado extra
R. Bebé	60	1000	Prelavado , Speed , Aclarado extra
Mix	40	1000	Prelavado , Speed , Aclarado extra
Algodón/Algodão	40	1500	Prelavado , Speed , Aclarado extra

Remarque

Consultez la vitesse d'essorage maximale, la durée et les autres détails du programme ECO 40-60 et du programme Lav/Sec dans la fiche produit.

Le tableau indique les options offertes par chaque cycle, et si un réglage n'est pas disponible pour un programme.

FUNCTIONNEMENT

Temp.

Temperatura

Appuyez sur le bouton pour régler la température: Froide, - 20°C - 30°C - 40°C - 60°C - 90°C

Centrifug.

Vitesse d'essorage

Si nécessaire, vous pouvez régler la vitesse d'essorage en appuyant sur le bouton Centrifug. dans l'ordre suivant:
1500 : 0-600-800-1000-1200-1500



Pré lavage

Fonction de lavage supplémentaire avant le début du cycle de lavage principal pour augmenter les performances de lavage.
Remarque : le détergent doit être ajouté dans le compartiment I.



Rinçage additionnel

Le linge subira un rinçage supplémentaire après avoir sélectionné cette fonction.



Speed

Cette fonction permet de réduire le temps de lavage.

Focus Clean

Focus Clean

Focus Clean propose des traitements spécifiques pour cinq scénarios (alimentation, boissons, sports et fitness, plein air et travailleurs, santé et beauté) afin de résoudre professionnellement les problèmes de blanchisserie.

Focus Clean	Scénarios	Cycles de lavage	Taches typiques
	Alimentation	Algodón/Algodão ☉, Mix ☼, R. Bébé ☽	Légumes frais, jus frais, sauces
	Boissons	Algodón/Algodão ☉, Mix ☼, R. Bébé ☽	Vin rouge, boissons chaudes et gazeuses
	Sports et fitness	Algodón/Algodão ☉, Mix ☼	Herbe, poussière, sueur
	Plein air et travailleurs	Algodón/Algodão ☉, Mix ☼	Graisse, boue, pigment de charbon de bois
	Santé et beauté	Algodón/Algodão ☉, Mix ☼	Maquillage, sang, médicaments



Remarque

Contador de uso:

1. Desconecte el aparato durante 10s y conéctelo de nuevo.
2. Encienda la lavaseadora, pulse Secado/Secagem y Speed en el panel de control de forma simultánea y continua durante unos 5 segundos hasra que la pantalla del aparato muestre los dígitos -- El valor puede indicar las horas de uso del aparato.
3. Repita el paso 1 de nuevo y el usuario puede reanudar el funcionamiento normal.

FONCTIONNEMENT



Nivel de secado/Nível de secagem

Appuyez sur le bouton de Secado/Secagem pour choisir le niveau de séchage: Secado normal / Secado extra / Menos seco / Secado tiempo.

D-1: Menos seco

D-2: Secado normal

D-3: Secado extra



Remarque

- **Conseils de séchage**
 - Les vêtements peuvent être séchés après l'essorage.
 - Pour assurer un meilleur séchage, trie-les en fonction du type de tissu et de la température de séchage.
 - Les tissus synthétiques doivent être séchés à la température appropriée.
 - Attendez un moment avant de repasser le linge après le séchage.
- **Vêtements non adaptés au séchage en machine**
 - Les articles particulièrement délicats tels que les rideaux synthétiques, la laine et la soie, les vêtements avec des inserts métalliques, les bas en nylon, les vêtements volumineux comme les anoraks, les couettes, les duvets, les sacs de couchage et les édredons ne doivent pas être séchés.
 - Les vêtements rembourrés avec du caoutchouc mousse ou des matériaux similaires ne doivent pas être séchés en machine.
 - Les tissus contenant des résidus de lotions fixatrices ou de laques, de solvants de vernis à ongles ou de solutions similaires ne doivent pas être séchés en machine pour éviter la formation de vapeurs nocives.



Désactiver les alertes



Inicio/
Pausa

Appuyez sur le bouton Temp. pendant 3 secondes et les bips seront coupés.

Pour activer le bip sonore, appuyez à nouveau sur le bouton pendant 3 secondes. Le réglage est conservé jusqu'à ce que vous le modifiez à nouveau.



Attention

- Après avoir désactivé la fonction buzzer, les alertes cessent de retentir.



FUNCTIONNEMENT



Sécurité enfants

Cette fonction empêche les enfants de mal utiliser les commandes.



Appuyez sur les boutons Función/Função  et Speed  pendant 3 secondes jusqu'à ce que l'alarme retentisse, ce qui indique que la sécurité enfant est activé

⚠ Attention

Lorsque la sécurité enfant est activée, l'écran affiche alternativement "CL" et le temps restant.

Lorsque vous appuyez sur n'importe quelle autre touche, le témoin de la sécurité enfants clignote.

Après la fin du programme, "CL" et "END" s'affichent alternativement à l'écran. Le Bloqueo infantil verrouille toutes les touches, à l'exception de On/Off et du Bloqueo infantil. Appuyez sur les boutons Function/Função et Speed pour désactiver la sécurité enfants. Désactivez la sécurité enfants avant de sélectionner un nouveau programme.



Recargar

Cette opération peut être exécutée pendant le processus de lavage. Lorsque le tambour est encore en rotation et avec une grande quantité d'eau à température élevée. L'état est dangereux et la porte ne doit pas être ouverte avec force. Appuyez sur Démarr./Pause pendant 3 secondes pour recharger et introduire le linge. Suivez les instructions ci-dessous :

1. Attendez que le tambour s'arrête de tourner.
2. Ouvrez la porte.
3. Fermez la porte après avoir inséré le linge et appuyez sur le bouton 



Appuyez  pendant 3s.



Insérer les vêtements



Démarrer

⚠ Attention

- N'utilisez pas la fonction Recargar lorsque le niveau d'eau dépasse le bord du bassin intérieur ou que la température est très élevée.

MAINTENANCE

■ Nettoyage et entretien

⚠ Avertissement

- Avant de commencer l'entretien, débranchez la machine et coupez l'eau.

Nettoyez le couvercle du lave-linge

Un entretien approprié de la machine peut prolonger sa durée de vie. La surface peut être nettoyée avec des détergents neutres et non abrasifs si nécessaire. S'il y a un débordement d'eau, utilisez un chiffon pour l'essuyer immédiatement. N'utilisez pas d'objets pointus et ne frappez pas la laveuse.

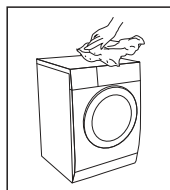

⚠ Attention

- N'utilisez pas d'acide formique ou de solvants dilués ou équivalents tels que de l'alcool ou d'autres produits chimiques.

Nettoyage du tambour intérieur

Nettoyez immédiatement la rouille laissée sur le tambour par des objets métalliques avec un détergent sans chlore. N'utilisez jamais de tampon à récurer en aluminium.

📌 Remarque

- Ne mettez pas de linge dans la machine pendant le nettoyage du tambour.

Nettoyage du joint de la porte et du verre

Nettoyez le verre et le joint après chaque lavage pour éliminer les peluches et les taches. Si les peluches s'accumulent, elles peuvent provoquer des fuites. Retirez les pièces de monnaie, les boutons ou autres objets après chaque lavage.

Nettoyez la vitre et le joint une fois par mois pour assurer le bon fonctionnement de l'appareil.

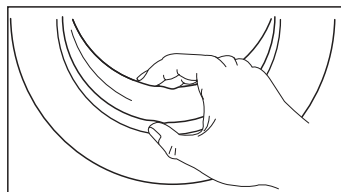

MAINTENANCE

Nettoyage du filtre d'entrée d'eau

Remarque

- Si une quantité moindre d'eau entre, le filtre d'entrée doit être nettoyé.

1. Fermez le robinet d'arrêt et retirez le tuyau d'admission.
2. Nettoyez le filtre avec une brosse.
3. Dévissez le tuyau d'alimentation en eau à l'arrière du lave-linge. Retirez le filtre avec des pinces longues.
4. Nettoyez le filtre avec une brosse.
5. Remplacez le filtre et le tuyau d'alimentation en eau.
6. Nettoyez le filtre d'entrée tous les 3 mois pour assurer un fonctionnement normal.

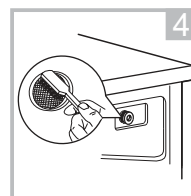
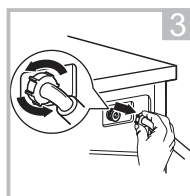
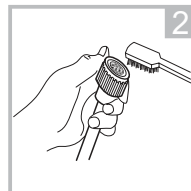
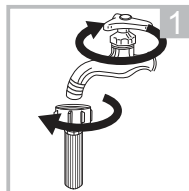

Nettoyage du tiroir à détergent

1. Appuyez sur le verrou du couvercle de l'adoucisseur et retirez la boîte du distributeur. Nettoyez l'intérieur avec une brosse.
2. Retirez le couvercle de l'adoucisseur et la boîte du distributeur et nettoyez-les tous les deux à l'eau.
3. Remplacez le couvercle de l'adoucisseur et la boîte du distributeur dans leurs logements respectifs.

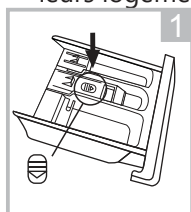

Appuyez sur le verrou et retirez la boîte du distributeur.

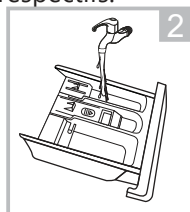

Nettoyez le tiroir de l'adoucisseur et le couvercle sous l'eau.

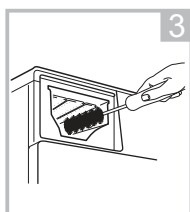

Nettoyez le trou avec une brosse douce

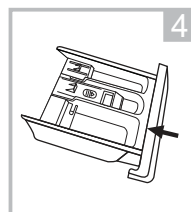

Remettre la boîte en place

Remarque

N'utilisez pas d'agents abrasifs ou caustiques pour nettoyer les plastiques. Nettoyez le tiroir à détergent tous les 3 mois pour assurer le fonctionnement normal de l'appareil.

MAINTENANCE

Nettoyage du filtre de la pompe de vidange

⚠ Avertissement

- Assurez-vous que le lave-linge séchant a terminé son cycle de lavage et qu'il est vide. Éteignez-le et débranchez-le avant de nettoyer le filtre de la pompe de vidange.
- Faites attention à l'eau chaude. Laissez l'eau refroidir. Risque de brûlure.
- Nettoyez le filtre tous les 3 mois pour assurer un fonctionnement normal.

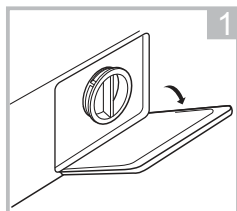

Ouvrir le couvercle inférieur

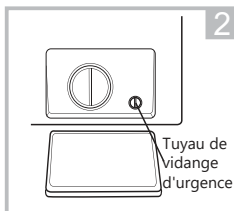

Tournez de 90° et tirez sur le tuyau de vidange d'urgence et retirez le bouchon du tuyau.

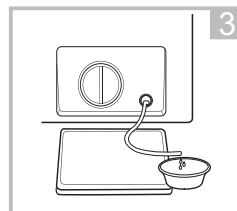

Après avoir vidé l'eau, remplacez le tuyau de vidange.

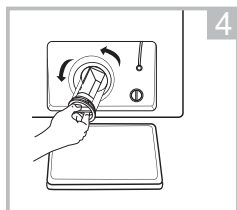

Ouvrez le filtre en le tournant comme indiqué sur l'image.

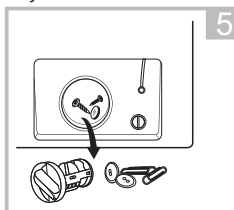

Retirer tout objet étranger

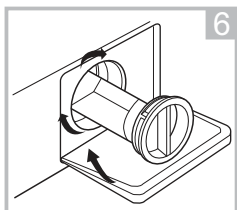

Fermez le couvercle inférieur

⚠ Attention

- Veillez à installer correctement le couvercle de la valve et le tuyau de vidange d'urgence, les plaques de couverture doivent être insérées en ligne avec les trous, sinon une fuite d'eau peut se produire.
- Certains appareils ne sont pas équipés d'un tuyau de vidange d'urgence, les étapes 2 et 3 peuvent donc être omises. Tournez le couvercle inférieur vers le haut de façon à ce que l'eau s'écoule dans le bassin.
- Lorsque l'appareil est utilisé, et selon le programme sélectionné, il peut y avoir de l'eau chaude dans la pompe. Ne retirez jamais le couvercle de la pompe pendant un cycle de lavage, attendez toujours que l'appareil ait terminé son cycle et soit vide. Lorsque vous remettez le couvercle en place, veillez à ce qu'il soit bien serré.

MAINTENANCE

■ Résolution des problèmes

Si la machine ne fonctionne pas ou s'arrête pendant le fonctionnement, reportez-vous à ce tableau pour trouver une solution au problème. Si vous ne pouvez pas le résoudre, contactez le service technique.

Description	Cause	Solution
Le lave-linge ne démarre pas	La porte n'est pas bien fermée. Les vêtements sont coincés.	Fermez la porte et vérifiez que le linge n'est pas coincé.
La porte ne s'ouvre pas	Le verrouillage de sécurité a été activé	Débranchez le lave-linge et redémarrez l'appareil.
Fuite d'eau	Le raccordement entre le tuyau d'entrée ou de sortie n'est pas étanche.	Vérifiez et serrez les tuyaux d'eau. Nettoyez le tuyau d'évacuation.
Traces de détergent dans le distributeur	Le détergent devient humide ou s'agglomère	Nettoyez et séchez la boîte à détergent.
L'indicateur ou l'affichage ne s'allume pas	La carte n'est pas alimentée, le harnais a un problème de connexion.	Vérifiez si l'appareil est alimenté et si la fiche est correctement branchée.
Bruit anormal	Les vis de transport sont toujours en place. Le sol n'est pas solide ou plat.	Vérifiez si les boulons de fixation ont été retirés. Vérifiez que le lave-linge est installé sur un sol solide et de niveau.

Codes d'erreur

Description	Cause	Solution
E30	La porte n'est pas bien fermée	Fermez bien la porte et redémarrez.
E10	Problème de prise d'eau pendant le lavage	Vérifiez la pression de l'eau. Redressez le tuyau d'eau. Nettoyer la crépine de la valve d'admission.
E21	Temps excessif de drainage	Vérifiez si le drain est bloqué
E12	Débordement d'eau	Réinitialiser le lave-linge
EXX	Autres	Réinitialisez la laveuse ou appelez le service après-vente.

■ Service après-vente

Les pièces de rechange pour votre appareil sont disponibles pour un minimum de 10 ans. En cas de questions, veuillez contacter notre service après-vente au: www.ponjohnsonentuvida.es



Avertissement

Risque de choc électrique:

N'essayez jamais de réparer vous-même un appareil défectueux. Vous pouvez vous mettre en danger ainsi que les autres personnes qui l'utilisent. Les réparations ne peuvent être effectuées que par des spécialistes agréés.

Les réparations incorrectes annulent la garantie et les dommages qui en résultent ne seront pas reconnus.

Transport

Étapes importantes pour le déplacement de l'appareil

- Débranchez l'appareil et fermez l'arrivée d'eau.
- Vérifiez que la porte et le boîtier du distributeur sont correctement fermés. Retirez le tuyau d'entrée et de sortie de l'installation domestique.
- Laissez l'eau s'écouler complètement de l'appareil (voir "Entretien et nettoyage du filtre de la pompe de vidange").
- Important: réinstallez les 4 vis de transport à l'arrière de l'appareil.
- L'appareil est lourd, transportez-le avec précaution. Ne la tenez jamais par l'une de ses parties saillantes et n'utilisez pas la porte comme poignée.

MAINTENANCE

■ Spécifications techniques

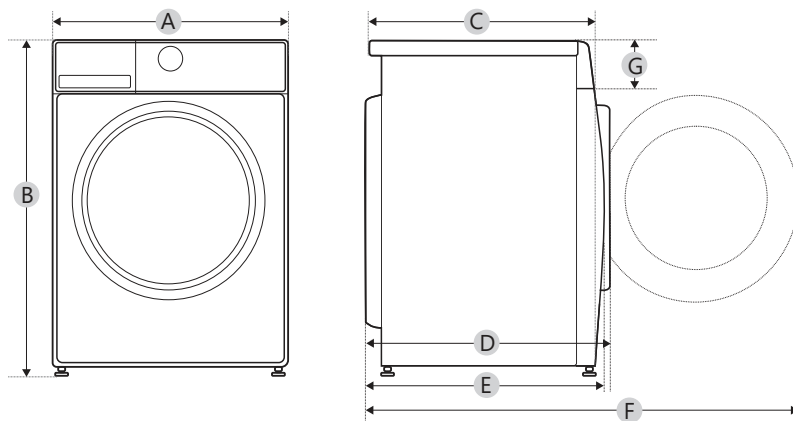

MODÈLE	NERVION107DRY
Alimentation	220-240V~,50Hz
Courant maximal	10A
Pression d'eau standard	0.05MPa~1MPa
Capacité de lavage	10.0kg
Capacité de séchage	7.0kg
Dimensions	
A	595mm
B	850mm
C	565mm
Poids	72kg
Puissance nominale	1900W
Puissance de séchage	1300W
Dimensions de référence	
D	629mm
E	611mm
F	1094mm
G	135mm

MAINTENANCE

Nom du distributeur ^{(a), (d)}: Johnson

Direction ^{(a), (d)}: P.I. San Carlos Camino de la Sierra S/N Parcela 11 03370 Redován - Alicante (ESPAÑA)

Modèle: NERVION107DRY

Paramètre	Valeur		Paramètre	Valeur	
Capacité nominale ^(a) Kg	Capacité nominale ^(c)	7.0	Dimensions en cm ^{(a), (d)}	Haut	85
	Capacité nominale de lavage ^(b)	10.0		Largeur	60
				Fonds	57
Indice d'efficacité énergétique	EEI _w ^(b)	51.9	Classe d'efficacité énergétique	EEI _w ^(b)	A ^(e)
	EEI _{WD} ^(c)	66.9		EEI _{WD} ^(c)	D ^(e)
Indice d'efficacité de lavage	I _w ^(b)	1.031	Indice d'efficacité de l'essorage (g / Kg textile sec)	I _R ^(b)	5.0
	J _w ^(c)	1.031		J _R ^(c)	5.0
Consommation d'énergie en kWh par cycle pour un cycle de lavage du lave-linge séchant avec le programme ECO 40-60 en combinaison de charges complètes et partielles. La consommation d'énergie réelle dépendra de la façon dont l'appareil est utilisé.	0.513		Consommation d'énergie en kWh par cycle pour un cycle de lavage et de séchage du lave-linge séchant dans une combinaison de charges complètes et partielles. La consommation d'énergie réelle dépend de la façon dont l'appareil est utilisé.	3.424	
Consommation d'eau en litres par cycle pour un cycle de lavage du lave-linge séchant avec le programme ECO 40-60 en combinaison de charges complètes et partielles. La consommation réelle d'eau dépendra de la manière dont l'appareil est utilisé et de la dureté de l'eau.	52		Consommation d'eau en litres par cycle pour un cycle de lavage et de séchage du lave-linge séchant dans une combinaison de charges complètes et partielles. La consommation d'eau réelle dépend de l'utilisation de l'appareil et de la dureté de l'eau.	100	
Température maximale à l'intérieur du textile traité (°C) pour le cycle de lavage du lave-linge séchant, avec le Programme ECO 40-60	Capacité nominale de lavage	39	Température maximale à l'intérieur du textile traité (°C) pour le cycle de lavage du lave-linge séchant, avec le Programme Lav/Sec	Capacité nominale	29
	Demi	30		Demi	24
	Quart	22			
Vitesse d'essorage (rpm) ^(b)	Capacité nominale de lavage	1450	Humidité résiduelle ^(b)	53.9	
	Demi	1450			
	Cuarto	1450			

MAINTENANCE

Durée du programme ECO 40-60 (h:min)	Capacité nominale de lavage	3:59	Classe d'efficacité d'essorage ^(b)	B ^(c)	
	Demi	3:00			
	Quart	3:00			
Émissions acoustiques aériennes pendant la phase d'essorage du cycle de lavage ECO 40-60 à la capacité de lavage nominale. (dB(A) re 1 pW)	80	Durée du cycle de lavage et de séchage (h:min)	Capacité nominale	9:40	
			Demi	7:00	
Type	Indépendant	Classe des émissions acoustiques aériennes pendant la phase d'essorage dans le cycle de lavage ECO 40-60 à la capacité de lavage nominale.	C ^(e)		
Mode arrêt (W)	0.50	Mode veille (W) (le cas échéant)	N/A		
Démarrage différé (W) le cas échéant	4.00	Veille en réseau (W) le cas échéant	N/A		
Durée minimale de la garantie offerte par le fournisseur ^(a, d) :					
Cet appareil a été conçu pour libérer des ions pendant le cycle de lavage:		NO			
Information complémentaire ^{(a), (d)}					
Web sur lequel vous pouvez trouver les informations du point 9 de l'annexe II de la norme UE 2019/2023: www.ponjohnsonentuvidea.es					
^(a) Ces données ne sont pas considérées comme pertinentes aux fins de l'article 2, paragraphe 6, de l'UE 2017/1369.					
^(b) Pour le programme ECO 40-60					
^(c) Pour le cycle de lavage et de séchage					
^(d) Les modifications apportées à ces éléments ne doivent pas être considérées comme pertinentes aux fins de l'article 4, paragraphe 4, de l'UE 2017/1369.					
^(e) Si la base de données génère automatiquement un contenu définitif dans cette cellule, le fournisseur ne doit pas saisir cette donnée.					

1. La consommation d'énergie réelle dépend de la façon dont l'appareil est utilisé.
2. La consommation d'eau réelle dépend de l'utilisation de l'appareil et de la dureté de l'eau.
3. Les pièces détachées seront livrées dans les 15 jours ouvrables suivant la réception de la commande.

Fiche de données du produit pour (UE) 2019/2014

La fiche technique du produit est disponible en ligne. Allez sur <https://eprel.ec.europa.eu> et entrez l'identifiant du modèle de votre appareil pour télécharger la fiche technique du produit.

Le modèle de votre appareil est indiqué dans la section des caractéristiques techniques.

CONDITIONS DE GARANTIE

Cet appareil est garanti pendant trois ans à compter de la date de vente contre tout défaut de fabrication, y compris la main-d'œuvre et les pièces de rechange. Afin de prouver la date d'achat, la facture ou le ticket de caisse doit être présenté. Les conditions de cette garantie s'appliquent uniquement à l'Espagne et au Portugal. Si vous avez acheté ce produit dans un autre pays, veuillez consulter votre revendeur pour connaître les conditions applicables.

EXCLUSIONS DE LA GARANTIE

1. Les télécommandes, les caoutchoucs des bouches d'égout, les serrures et les joints des portes, les coupe-bise.
2. Les dommages causés à l'émail, à la peinture, au nickelage, au chromage, à la rouille ou à d'autres types de pièces ou composants esthétiques qui n'affectent pas le fonctionnement interne de l'appareil.
3. Dommages aux pièces d'usure dus à l'utilisation, à la corrosion ou à l'oxydation, qu'ils soient causés par l'utilisation normale de l'appareil ou par une détérioration accélérée due à des circonstances environnementales ou climatiques défavorables. Ne convient pas à une utilisation en extérieur.
4. Les dommages aux parties fragiles du verre, de la vitrocéramique, des matières plastiques, des poignées, des paniers, des portes ou des ampoules lorsque leur défaillance ou leur rupture n'est pas imputable à un défaut de fabrication.
5. Les pannes produites par des causes fortuites ou des accidents de force majeure, ou résultant d'une utilisation anormale, négligente ou inadéquate de l'appareil.
6. Les responsabilités civiles de toute nature.
7. Les dommages consécutifs à l'appareil pour autant qu'ils n'aient pas été causés par un dysfonctionnement interne.
8. La maintenance ou l'entretien de l'appareil : vérifications périodiques, réglages et graissage.
9. Les pannes que peuvent subir les accessoires et les compléments, les adaptateurs, les câbles externes, les sacs, les pièces détachées de toutes sortes, les lampes, ainsi que toute pièce considérée comme consommable par le fabricant.
10. Les pannes causées par une installation incorrecte ou non légale, une ventilation inadéquate, un manque de mise à la terre dans l'habitation, des altérations courantes, des modifications inappropriées ou l'utilisation de pièces de rechange non originales.
11. Appareils utilisés dans des applications industrielles ou à des fins commerciales.
12. Les appareils dont le numéro de série est illisible ou altéré.
13. Les défauts ou pannes causés à la suite de réparations, de modifications ou de démontage de l'installation de l'appareil par l'utilisateur ou par un technicien non autorisé par le fabricant, ou à la suite du non-respect manifeste des instructions d'utilisation et d'entretien du fabricant.
14. Tous les manuels doivent être conservés avec l'appareil pendant la période de garantie. Si l'équipement est vendu, donné ou cédé, le manuel et tous les documents connexes doivent être remis au nouvel utilisateur. Si l'un de ces documents est perdu, il ne pourra pas être remplacé.
15. Les pannes ayant pour origine ou résultant directement ou indirectement : du contact avec des liquides, des produits chimiques et d'autres substances, ainsi que des conditions liées au climat ou à l'environnement : tremblements de terre, incendies, inondations, chaleur excessive ou toute autre force extérieure, comme les insectes, les rongeurs et autres animaux qui peuvent avoir accès à l'intérieur de la machine ou à ses points de connexion.
16. Les dommages dérivés du terrorisme, de l'émeute, du tumulte populaire, des manifestations et des grèves légales ou illégales ; des actes des Forces Armées ou des Forces de Sécurité de l'Etat en temps de paix ; des conflits armés et des actes de guerre (déclarés ou non) ; de la réaction nucléaire ou des radiations ou de la contamination radioactive ; du défaut ou de la défektivité des biens ; des événements classés par le Gouvernement National comme "catastrophe ou calamité nationale".

La conception et les spécifications peuvent être modifiées sans préavis pour améliorer le produit.

CONTEÚDO



2 PRECAUÇÕES DE SEGURANÇA

2 Instruções de segurança

9 INSTALAÇÃO

9 Descrição do produto

10 Instalação

13 OPERAÇÃO

13 Início rápido

14 Antes de cada lavagem

16 Distribuidor de detergentes

18 Painel de controle

19 Programas

23 Opções

27 MANUTENÇÃO

27 Limpeza e cuidados

30 Resolução de problemas

32 Especificações técnicas

33 Ficha de dados do produto

35 GARANTIA

PRECAUÇÕES DE SEGURANÇA

■ Instruções de segurança

Para sua segurança, deve seguir as informações deste manual para minimizar o risco de incêndio ou explosão, choque eléctrico, e para evitar danos materiais, ferimentos pessoais ou morte. O não cumprimento destas instruções anulará a garantia.

Advertência

Esta combinação de símbolo e palavra-sinal indica uma situação potencialmente perigosa que, se não for evitada, poderá resultar em morte ou ferimentos graves.

Cuidado

Esta combinação de símbolo e palavra-sinal indica uma situação potencialmente perigosa que pode resultar em lesões moderadas ou menores ou danos materiais e ambientais.

Nota

Esta combinação de símbolo e palavra-sinal indica uma situação potencialmente perigosa que pode resultar em lesões menores ou moderadas.

Advertência

Choque eléctrico

- Se o cabo de alimentação for danificado, deve ser substituído pelo fabricante, pelo seu agente de serviço ou por pessoas com qualificações semelhantes, a fim de evitar um perigo.
- Se a máquina for danificada, não deve ser utilizada até ter sido reparada pelo fabricante, pelo seu agente de serviço ou por pessoas com qualificações semelhantes, a fim de evitar um risco de choque eléctrico.

PRECAUÇÕES DE SEGURANÇA

- O aparelho pode ser utilizado por crianças a partir dos 8 anos de idade e por pessoas com capacidades físicas, sensoriais ou mentais reduzidas ou com falta de experiência e conhecimentos, se lhes tiver sido dada supervisão ou instruções relativas à utilização do aparelho de uma forma segura e compreender os perigos envolvidos. As crianças não devem brincar com o aparelho e não devem efectuar a limpeza e a manutenção do utilizador sem supervisão.
- As crianças devem ser supervisionadas para garantir que não brincam com o aparelho.
- As crianças com menos de 3 anos de idade devem ser afastadas ou supervisionadas continuamente para garantir que não brincam com o aparelho.
- Animais e crianças podem entrar na máquina. Verificar o interior antes de ligar o aparelho.
- Não subir nem sentar-se em cima do aparelho.

LOCALIZAÇÃO E AMBIENTE DE INSTALAÇÃO

- Armazenar todos os detergentes e produtos de lavagem num local seguro, fora do alcance das crianças.
 - Não instalar a máquina em tapetes. Se as aberturas da máquina de lavar roupa forem obstruídas, a máquina pode avariar-se.
 - Manter o aparelho afastado de fontes de calor e da luz solar direta para evitar a corrosão de peças de plástico e borracha.
 - Não utilizar o aparelho em ambientes húmidos ou salas que contenham gás explosivo ou cáustico. Em caso de fuga de água ou salpicos que afectem a máquina, deixá-la secar ao ar livre.
 - O aparelho não deve ser instalado atrás de portas com fechadura, portas de correr ou portas com a dobradiça do lado oposto ao da máquina de lavar e secar roupa.

PRECAUÇÕES DE SEGURANÇA

- Não utilizar esta máquina em salas com uma temperatura inferior a 5°C, pois isso pode causar danos em alguns dos seus componentes. Se for inevitável, certifique-se de que drena completamente a máquina após cada utilização (ver "Manutenção - Limpeza do filtro da bomba de drenagem") para evitar danos causados pelo gelo.
- Nunca utilizar sprays ou substâncias inflamáveis perto do aparelho.

INSTALAÇÃO

- Remover todos os parafusos de embalagem e transporte antes de utilizar o dispositivo. Não o fazer pode resultar em danos graves.
- Este aparelho está equipado com uma única válvula de entrada e só pode ser ligado ao abastecimento de água fria. A ficha deve permanecer acessível após a instalação. Antes de lavar a roupa pela primeira vez, fazer funcionar o aparelho num ciclo quente sem roupa no interior para a sua limpeza.
- Antes de utilizar a máquina de lavar e secar, esta deve ser calibrada.
- Não colocar objectos pesados ou aquecedores sobre o aparelho. Utilizar as novas mangueiras fornecidas com o aparelho, não reutilizar as mangueiras velhas.
- Pressão máxima de entrada de água: 1 MPa. Pressão mínima de entrada de água: 0.05 MPa.

LIGAÇÃO ELÉCTRICA

- Certificar-se de que o cabo de alimentação não fica preso debaixo da máquina, pois isto pode causar danos.
- Ligar o produto a uma tomada com ligação à terra protegida por um fusível que cumpra as classificações da tabela "Especificações Técnicas". A instalação da ligação à terra deve ser efectuada por um electricista qualificado. Certificar-se de que a máquina é instalada de acordo com os regulamentos locais.

PRECAUÇÕES DE SEGURANÇA

- As ligações eléctricas e de água devem ser feitas por um técnico qualificado, de acordo com as instruções do fabricante e os regulamentos de segurança locais.

Advertência

- Não utilizar tiras de potência ou cordões de extensão.
 - O aparelho não deve ser equipado com um dispositivo de comutação externo tal como um temporizador, nem deve ser ligado a um circuito que é ligado e desligado frequentemente.
 - Não retirar a ficha da tomada se estiver presente gás inflamável.
 - Nunca desligue o aparelho com as mãos molhadas.
 - Puxe sempre a ficha, não o cordão.
- Desligar o aparelho quando não estiver a ser utilizado.

LIGAÇÕES DE ÁGUA

- Verificar as ligações dos tubos de entrada de água, torneira de água e tubo de drenagem para detectar problemas devido a alterações na pressão da água. Se as ligações estiverem soltas ou com fugas, feche a torneira e repare-a. Não utilizar o aparelho antes de verificar se as tubagens e ligações estão devidamente instaladas por técnicos qualificados.
 - A porta de vidro pode ficar muito quente durante o funcionamento. Manter as crianças e os animais de estimação afastados da máquina enquanto esta está a funcionar.
 - Os tubos de entrada e saída de água devem ser instalados de forma segura e não devem ser danificados ou podem ocorrer fugas de água.
 - Não remover o filtro da bomba de drenagem enquanto a água permanecer no aparelho. Grandes quantidades de água quente podem derramar, o que pode causar queimaduras.

PRECAUÇÕES DE SEGURANÇA

OPERAÇÃO E MANUTENÇÃO

Advertência

- Nunca parar o aparelho antes do fim do ciclo de secagem, a menos que todos os artigos sejam retirados imediatamente e espalhados para permitir que o calor se dissipe.
 - O aparelho não deve ser utilizado se tiverem sido utilizados produtos químicos industriais para limpeza, pois existe o risco de explosão.
-
- Nunca utilizar solventes inflamáveis, explosivos ou tóxicos. Substâncias tais como gasolina, álcool, etc. não devem ser utilizadas como detergentes. Escolher apenas detergentes adequados para a lavagem à máquina.
 - Certifique-se de que todos os bolsos das peças de vestuário estão vazios. Objectos afiados e rígidos tais como moedas, broches, pregos, parafusos ou pedras, ou objectos inflamáveis tais como isqueiros e fósforos podem causar sérios danos à máquina.
 - Lavar bem a roupa lavada à mão.
 - Não seque os artigos na máquina sem os lavar primeiro.
 - O vestuário que tenha sido sujo com substâncias como óleo de cozinha, acetona, álcool, gasolina, querosene, removedores de manchas, aguarrás, ceras e removedores de cera devem ser lavados em água quente com uma quantidade extra de detergente antes de secar na máquina.
 - Artigos tais como tecidos de espuma de borracha (espuma de látex), toucas de duche, tecidos impermeáveis, artigos apoiados em borracha e vestuário ou almofadas de espuma de borracha não devem ser secos na máquina.
 - Os amaciadores de tecidos ou produtos similares devem ser utilizados conforme especificado nas instruções do amaciador.
 - Não forçar a porta a abrir. Irá desbloquear pouco depois de o ciclo estar completo.
 - Não fechar a porta com força excessiva. Se tiver dificuldade em fechar a porta, verifique se a roupa está bem distribuída.

PRECAUÇÕES DE SEGURANÇA

- Desligar sempre o aparelho da tomada e fechar a torneira antes da limpeza ou manutenção e após cada utilização.
- Nunca deitar água sobre o aparelho para limpeza, pode causar um choque eléctrico.
- As reparações devem ser efectuadas pelo fabricante, o seu departamento de serviços ou outros profissionais qualificados, a fim de evitar riscos. O fabricante não será responsável pelos danos causados pela intervenção de pessoas não autorizadas.

TRANSPORTE

- Antes de transportar:

Os parafusos de transporte devem ser reinstalados por um profissional qualificado.

A água acumulada deve ser drenada da máquina.

Este aparelho é pesado, transportá-lo com cuidado. Nunca segure qualquer parte saliente da máquina ao levantá-la. A porta da máquina não pode ser utilizada como puxador.

UTILIZAÇÃO INTENDIDA

Este produto foi concebido para uso doméstico e para têxteis em quantidades adequadas para a lavagem e secagem na máquina neste ambiente.

Este aparelho é apenas para uso interior. Utilizar apenas em conformidade com estas instruções. O aparelho não se destina a uso comercial. Qualquer outra utilização é considerada imprópria e o fabricante não é responsável por quaisquer danos ou lesões resultantes de tal utilização.

Este aparelho destina-se a ser utilizado em ambientes domésticos e similares, como por exemplo:

1. Cozinhas de pessoal em lojas, escritórios e outros ambientes de trabalho;
2. Casas de campo;
3. Para clientes em hotéis, motéis e outros ambientes de tipo residencial;
4. Ambientes de bed & breakfast;
5. Áreas comuns em apartamentos ou lavandarias de blocos de apartamentos.

PRECAUÇÕES DE SEGURANÇA

Disposição de eliminação



DISPOSIÇÃO: Não eliminar este produto como lixo municipal não separado. É necessário recolher estes resíduos separadamente para tratamento especial.

De acordo com a directiva europeia 2012/19/UE relativa aos resíduos de equipamentos eléctricos e electrónicos (REEE), os aparelhos domésticos não podem ser eliminados nos contentores municipais habituais; devem ser recolhidos separadamente a fim de otimizar a recuperação e reciclagem dos seus componentes e materiais e de reduzir o impacto na saúde humana e no ambiente.

O símbolo do caixote do lixo com uma cruz é marcado em todos os produtos para lembrar ao consumidor a obrigação de os separar para recolha separada. O consumidor deve contactar a autoridade local ou o retalhista para obter informações sobre a correta eliminação do seu aparelho eléctrico.

INSTALAÇÃO

■ Descrição do produto

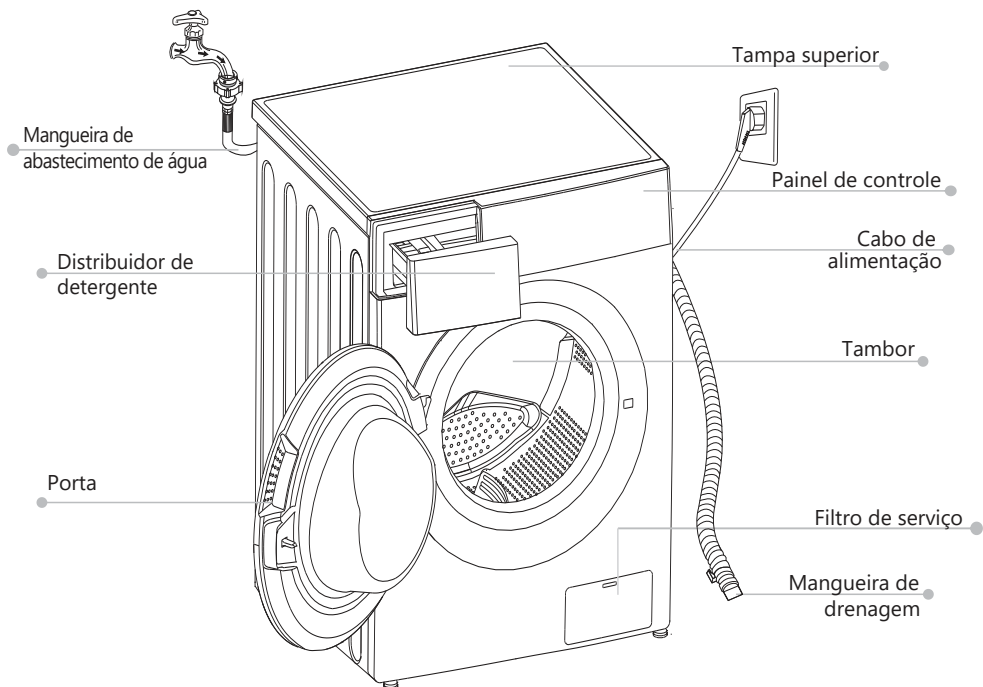

📌 Nota

- A ilustração é apenas para referência, referir-se sempre ao produto real como padrão.

Acessórios

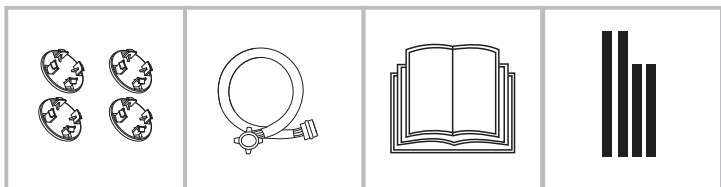

4 x plugues

1 x tubo de
entrada de
água fria

1 x Manual de
instruções

Esponjas acústicas

INSTALAÇÃO

■ Instalação

Área de instalação

⚠ Advertência

- La estabilidad es importante para evitar que el producto se desplace. Asegúrese de que la lavasecadora está nivelada y estable.
- Asegúrese de que el aparato no se apoya sobre el cable de alimentación
- Procure respetar las distancias mínimas de las paredes que se muestran en la imagen.

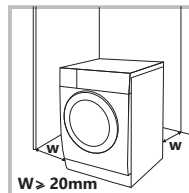

Antes de instalar a máquina, deve ser seleccionado um local que satisfaça as seguintes características:

1. Superfície rígida, seca e nivelada
2. Sem luz solar direta
3. Ventilação suficiente
4. Temperatura ambiente acima de 0°C
5. Longe de fontes de calor, tais como fogões a carvão ou a gás.

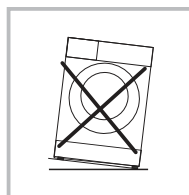

Desembalar a máquina de lavar e secar

⚠ Advertência

- O material de embalagem (tal como plástico e isopor) pode ser perigoso para as crianças.
- Há um risco de asfixia. Manter todas as embalagens afastadas das crianças.

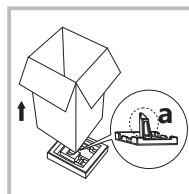

1. Retirar a caixa de cartão e a embalagem de isopor.
2. Levantar a máquina de secar e retirar a embalagem da base. Certifique-se também de remover a pequena cortiça triangular (a) presa à base inferior. Se não sair quando a puxar para cima, colocar a unidade de lado e retirar a rolha inferior à mão.
3. Remover a fita adesiva que fixa o cabo de alimentação e a mangueira de drenagem.
4. Retirar a mangueira de entrada do tambor.

INSTALAÇÃO

Retirar os parafusos de transporte

⚠ Advertência

- Retirar os parafusos de transporte da parte de trás antes de utilizar o produto.



Desaperte os 4 parafusos de transporte com uma chave inglesa.



Retirar os parafusos e as anilhas de borracha e guardá-los para utilização futura.

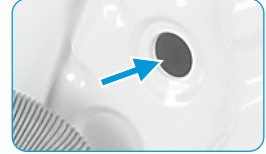

Fechar os buracos com as tampas.

Equilibrar a máquina de lavar

⚠ Advertência

- As quatro porcas das pernas devem ser apertadas com segurança.

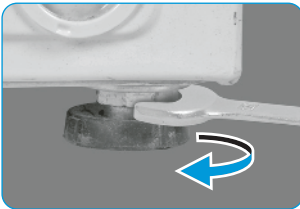

1. Desaperte a porca de segurança.
2. Rodar a perna até tocar o chão.
3. Ajustar as pernas e bloquear as porcas com uma chave inglesa. Verificar se a máquina de lavar está equilibrada e estável.

Ligar a tubagem de entrada de água

⚠ Advertência

Para evitar fugas ou danos causados pela água, seguir as instruções abaixo.

- Não dobrar, esmagar, modificar ou cortar o tubo.



Ligar a mangueira de abastecimento de água à válvula de entrada de água e a uma torneira de água fria, conforme demonstrado.



📌 Nota

- Fazer a ligação manualmente, sem ferramentas. Verificar se as ligações estão apertadas.

INSTALAÇÃO

Tubo de drenagem

⚠ Advertência

- Não dobrar ou estender o tubo de drenagem.
- Posicione-a corretamente ou pode ocorrer fuga de água.

Há duas maneiras de ligar a extremidade do tubo de drenagem:

1. Para o dreno principal

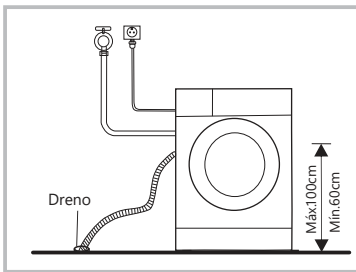

2. Ligá-lo a um ramo do dreno principal.

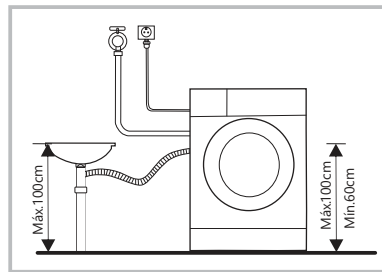

Esponja acústica

📌 Nota

- Para reduzir eficazmente o ruído produzido pelo aparelho, não se esqueça de montar as esponjas acústicas.

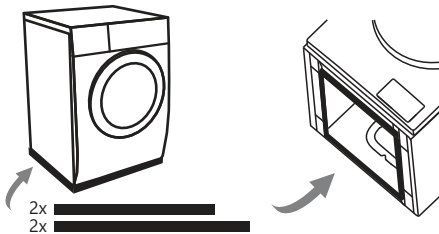

1. Colocar a máquina de lavar e secar no chão utilizando algum material macio, como espuma ou roupa para protecção.
2. Colar as duas esponjas mais compridas nos bordos inferiores mais compridos e as duas esponjas mais curtas nos bordos mais curtos.

OPERAÇÃO

■ Início rápido

⚠ Atenção

- Certifique-se de que a máquina de lavar está devidamente instalada antes da sua utilização.
- O produto é submetido a uma verificação minuciosa antes de sair da fábrica. Para remover qualquer água residual e neutralizar os odores, recomenda-se limpar o aparelho antes da primeira utilização, executando o programa Algodón a 90°C sem roupa e detergente.

🔧 Calibração

Recomenda-se a calibração da máquina de lavar para melhores resultados.

O aparelho pode detectar a quantidade de carga a ser inserida. Esta função otimiza o desempenho do produto ao minimizar o consumo de energia e água, poupando assim tempo e dinheiro ao utilizador. Por este motivo, sugerimos que o calibre seguindo os passos abaixo indicados:

1. Retirar todos os acessórios do tambor e fechar a porta.
2. Ligar a máquina de lavar à tomada principal.
3. Ligar a máquina e premir "Temp." e "Speed" ao mesmo tempo durante 10 segundos, até ser afixado "t19".
4. Prima "▷||" para ligar o aparelho e aguarde até que "*****" seja exibido.

OPERAÇÃO

1. Antes da lavagem

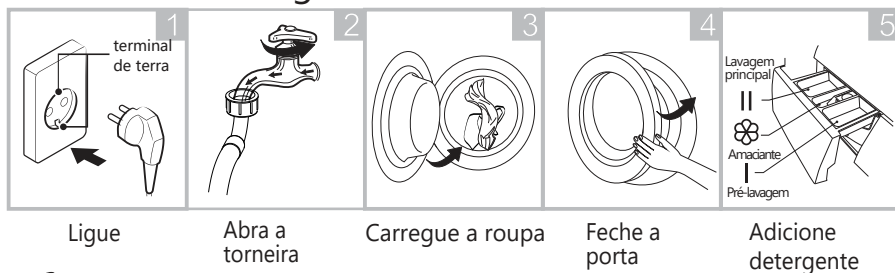

Nota

Deve adicionar o detergente na caixa I se seleccionar pré-lavagem.
Não inserir bolas de lavagem no doseador de detergente.

2. Lavagem

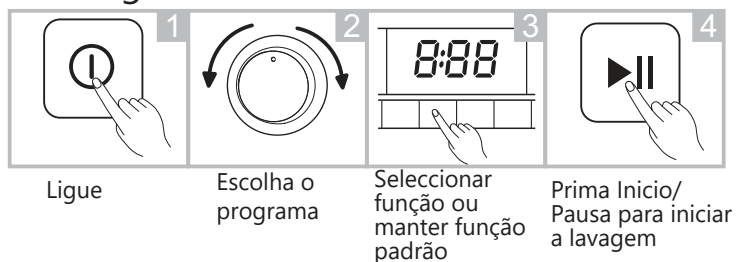

3. Após a lavagem

A campainha soa e "End" aparece no visor.

OPERAÇÃO

■ Antes de cada lavagem

- O intervalo de temperatura ambiente de funcionamento da máquina de lavar deve estar entre 5-40°C. Se utilizado abaixo de 0°C, a válvula de entrada e o sistema de drenagem podem ser danificados. Se o aparelho for instalado em condições muito frias, deve ser mudado para a temperatura ambiente normal para garantir que as tubagens de abastecimento de água e de drenagem sejam descongeladas antes da sua utilização.
- Verificar as etiquetas de detergente e as instruções antes de usar.
- Utilizar detergente não espumante adequado para a lavagem de máquinas.

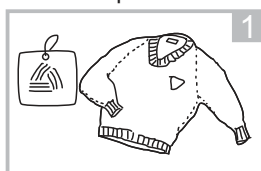

Verifique a etiqueta

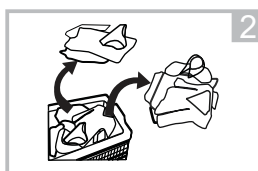

Separe as peças de vestuário de acordo com a cor e textura.

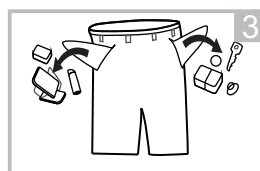

Tire tudo o que tem nos bolsos

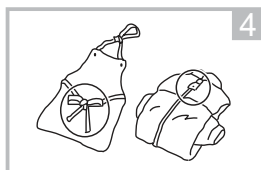

Atar as fitas, fechar fechos de correr e botões

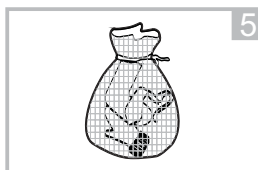

Colocar pequenas peças de vestuário numa capa

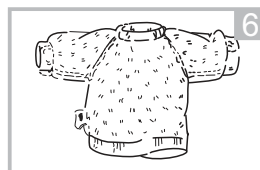

Virar do avesso tecidos de fibra longa que podem ser danificados

⚠ Advertência

- Não lavar artigos que tenham estado em contacto com querosene, gasolina, álcool, cera, óleo, tinta e outras substâncias inflamáveis.
A lavagem de uma única peça de vestuário pode desequilibrar a máquina de lavar e desencadear um alerta. É aconselhável adicionar mais um ou dois itens para equilibrar a lavagem e a centrifugação.
- Não lavar, secar ou secar assentos, tapetes ou vestuário à prova de água.

OPERAÇÃO

■ Distribuidor de detergente

I Pré-lavagem

II Lavagem principal

☼ Amaciante

☼ Botão para remover o doseador

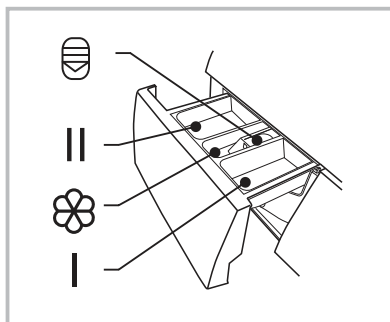

⚠ Precaución

- Só se deve adicionar detergente ao compartimento "I" depois de seleccionar a função de pré-lavagem.
- Não adicionar bolas de lavagem no doseador de detergente.

Programa	I	II / ☼	☼	Programa	I	II / ☼	☼
Express 15'/1 h L/V ☼	●	○	○	Solo centrifugado			
VapCare ☼	○	●	○	Limp. Tambor ☼			
ECO 40-60 ☼		●	○	Lana/Lã ☼		●	○
20°C		●	○	R. Bebê ☼	○	●	○
Lav/Sec ☼		●	○	Mix ☼	○	●	○
Secado/Secagem Auto				Algodón/Algodão ☼	○	●	○
Secado tiempo/Secagem tempo							

● Necessário

○ Opcional

OPERAÇÃO

Recomendação de detergente

Recomendação de detergente	Ciclos de lavagem	Temperat. lavagem	Tipo de tecido
Detergente de alta resistência com agentes branqueadores e abrillantadores ópticos.	Algodón/Algodão ☺, ECO 40-60 🍃 Mix ☺ «	20/30/40/60/90	Roupas de cama de algodão ou linho à prova de fervura
Detergente para roupa de cor sem branqueador e abrillantadores ópticos	Algodón/Algodão ☺, ECO40-60 🍃 Mix ☺ «	Fria/20/30/40	Roupa colorida feita de algodão ou linho
Detergente de cor ou suave sem abrillantadores ópticos	20°C	20	Roupa colorida feita de fibras de fácil manutenção ou materiais sintéticos
Detergente de lavagem suave	Express 15'/1 h L/V ☺	20 /30	Tecidos delicados, seda, viscose

📌 Nota

- É aconselhável diluir detergentes ou amaciadores mais espessos com água para evitar que a entrada do detergente bloqueie e transborde quando cheio com água.
- Escolha um tipo de detergente adequado para diferentes temperaturas de lavagem e obtenha o melhor desempenho com menos consumo de água e energia.
- Para melhores resultados de lavagem, é importante dosear o detergente. Utilizar uma quantidade reduzida se o tambor não estiver completamente cheio.
- Ajustar sempre a quantidade de detergente à dureza da água. Se for macio, usar menos detergente.
- Dosear o detergente de acordo com o nível de sujidade da roupa suja.
- O detergente de alta concentração (compacto) requer uma dosagem particularmente precisa.

Os seguintes sintomas são um sinal de detergente em demasia:

- alta formação de espuma
- maus resultados de lavagem e enxaguamento

Os seguintes sintomas são sinais de falta de detergente:

- a roupa fica cinzenta
- acumulação de depósitos de calcário no tambor, no elemento de aquecimento ou na roupa.

OPERAÇÃO

■ Painel de controle

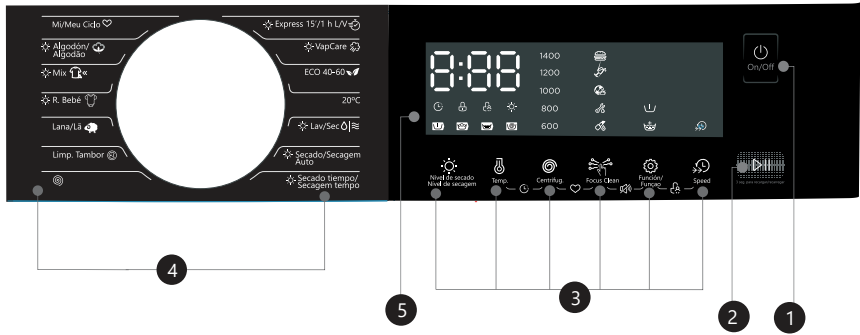

1 On/Off
Ligar/desligar a máquina de lavar

2 Início/Pausa
Iniciar ou pausar o programa

3 Opções
Para seleccionar funções adicionais, elas acender-se-ão quando seleccionadas.

4 Programas
Disponível em função do tipo de peças de vestuário

5 Tela
O visor mostra definições, tempo restante estimado, opções e mensagens de estado.

The diagram shows the control panel with letters A through I labeling specific icons and functions:



- A** Display
- B** Pré-lavagem
- C** Bloqueio porta
- D** Bloqueio crianças
- E** Diferido
- F** Speed
- G** Focus Clean
- H** Enxaguamento extra
- I** Pré-lavagem - Lavagem - Enxaguamento - Centrifugação



A Display	Lavagem 125	Tempo diferido 2H
	Speed 400	Erro E30
	End End	Temp. 30

OPERAÇÃO

■ Programas

Modelo: NERVION107DRY

Programa	Carga de lavagem e secagem (kg)	Tempo exibido
	10.0	10.0
 Express 15/1h LV 	2.0/1.0	0:15
 VapCare 	5.0/3.5	2:28
ECO 40-60 	10.0	3:59
20°C	5.0	1:01
 Lav/Sec 	10.0/7.0	5:35
 Secado/Secagem Auto	--/7.0	4:28
 Secado tiempo/ Secagem tempo	--/7.0	0:40
Solo centrifugado	10.0	0:12
Limp. Tambor 	--	1:18
Lana/Lã 	2.0	1:07
 R. Bebê 	10.0/7.0	2:01
 Mix 	10.0/7.0	1:20
 Algodón/Algodão 	10.0/7.0	3:39





Quando se selecciona Algodón/Algodão  e Mix  se seleccionan, a máquina ajustará automaticamente o nível de água adequado e o tempo de lavagem de acordo com o peso da roupa durante o processo de lavagem.

Nota

- Os parâmetros nesta tabela são apenas para referência do utilizador. Os parâmetros reais podem diferir dos indicados na tabela acima.

OPERAÇÃO

■ Programas

NERVION107DRY							
Ciclo	Capacidade nominal em kg	Ajuste de temperatura	Duração do ciclo em h:min	Consumo de energia em kWh/ciclo	Consumo de água em litros/ciclo	Temperatura máxima °C ¹⁾	Humidade residual em % / velocidade de centrifugação ²⁾
20°C	5.0	20	1:01	0.195	44	20	65% / 1000
Algodón/Algodão 60°C	10.0	60	3:44	1.708	71	60	53% / 1500
R. Bebê 	10.0	60	2:01	1.528	71	60	65% / 1000
Mix 	10.0	40	1:20	0.871	71	40	65% / 1000
Mix 60°C	10.0	60	1:30	1.474	71	60	65% / 1000
ECO 40-60 ³⁾ 	10.0	-	3:59	0.862	67.5	39	53.9% / 1450
	5.0	-	3:00	0.549	54.0	30	53.9% / 1450
	2.5	-	3:00	0.260	41.5	22	53.9% / 1450
Lav/Sec ⁴⁾ 	7.0	-	9:40	4.250	108.0	29	3% / 1450
	3.5	-	7:00	2.186	87.0	24	3% / 1450

- Os dados acima referidos são apenas para referência e podem variar devido a alterações nas condições reais de utilização.
- Os valores para outros programas que não o programa ECO 40-60 e o ciclo Lav/Sec são apenas indicativos.
- De acordo com EN 60456:2016+A11:2020 con (EU) 2019/2023, (EU) 2021/340 e (EU) 2021/341, a nova classe de eficiência energética da UE é: D
- Programa de teste de energia: ECO 40-60. Todos os outros: por defeito.
- Programa de teste de energia: Lav/Sec; Secado/Secagen Extra. Todos os outros: por defeito.
- Meia carga para máquina de 10.0Kg: 5.0Kg. Carga de um quarto para máquina de 10.0kg:: 2.5Kg.

OPERAÇÃO

- 1) Quantidade máxima de têxteis secos que podem ser tratados no ciclo apropriado.
- 2) A temperatura mais alta atingida pelas peças de vestuário no ciclo de lavagem durante pelo menos 5 minutos.
- 3) Humidade residual após o ciclo de lavagem em percentagem do conteúdo de água e velocidade de centrifugação em que foi alcançada.
- 4) O programa ECO 40-60 permite lavar artigos de algodão moderadamente sujos que são laváveis a 40°C ou 60°C, juntos no mesmo ciclo. O programa é utilizado para medir a conformidade com os regulamentos (EU) 2019/2014,(EU) 2019/2023, (EU) 2021/340 y (EU) 2021/341.
- 5) O program Lav/Sec, com nível de secagem Extra, é capaz de lavar peças de vestuário de algodão com um nível moderado de sujidade que podem ser lavadas a 40°C ou 60°C, juntas no mesmo ciclo, e secá-las de modo a que possam ser imediatamente armazenadas num armário. Este programa é utilizado para avaliar a conformidade com o regulamento (EU) 2019/2023.
- 6) Os programas mais eficientes em termos energéticos são geralmente os que funcionam a temperaturas mais baixas durante períodos de tempo mais longos.
- 7) O enchimento da máquina de lavar e secar até à capacidade indicada para cada programa ajudará a poupar energia e água.
- 8) O ruído e o teor de humidade residual dependem da velocidade de centrifugação: quanto maior for a velocidade na fase de centrifugação, maior será o ruído e menor será o teor de humidade residual.









Advertência

- Se houver uma falha de energia enquanto a máquina estiver a funcionar, uma memória especial arranca e armazena o programa seleccionado. A máquina continuará com o mesmo programa quando a energia for restaurada.

OPERAÇÃO

























■ Programas

Disponível em função do tipo de tecidos:

Programas	
Algodón/Algodão 	Tecidos de algodão ou linho resistentes ao calor e resistentes ao desgaste.
Secado/Secagem Auto	Este programa foi concebido para secar a roupa automaticamente e alcançar o melhor desempenho de secagem.
Secado tiempo/ Secagem tempo	Pode seleccionar o tempo de secagem.
R. Bebê 	Para lavar roupa de bebé, pode limpá-la mais cuidadosamente e tornar o enxaguamento mais eficaz para proteger a pele do bebé.
Mix 	Carga mista composta por algodão e têxteis sintéticos.
20°C	20°C por defeito, pode optar por lavar com água fria.
ECO 40-60 	40°C por defeito, não seleccionável, adequado para lavar roupa a 40°C-60°C.
VapCare 	O vapor é aplicável à lavagem diária. O vapor pode penetrar profundamente na fibra, o que mata eficazmente bactérias e germes, prevenindo os odores e protegendo a sua saúde.
Express 15'	Para pequenos sintéticos ou camisas, com uma limitação de carga de 1 kg (cerca de 4 camisas), para quando tiver roupa precisa de estar pronta o mais depressa possível.
1H L/V 	
Limp. Tambor 	Este programa foi concebido para limpar o tambor e o tubo. Aplica a esterilização a alta temperatura de 90°C para tornar a lavagem da roupa mais amiga do ambiente. Ao executar este programa, a lavagem da roupa ou outras lavagens não podem ser acrescentadas. Quando se coloca a quantidade certa de cloro branqueador, o efeito de limpeza do tambor será melhor. O cliente pode utilizar regularmente este programa de acordo com as suas necessidades.
Lana/Lã 	Lã lavável à mão ou à máquina ou têxteis enriquecidos com lã. Programa de lavagem particularmente suave para evitar o encolhimento, pausas mais longas do programa (os têxteis descansam na água de lavagem).
Solo centrifugado	Centrifugação extra com velocidade seleccionável.
Lav/Sec 	O programa de energia padrão

OPERAÇÃO

■ Opções

Ciclo	Temperatura por defeito(°C)	Velocidad predeterminada de centrifugado en rpm	Funciones adicionales
		1500	
Express 15'/1h L/V 	–	800	Aclarado extra 
VapCare 	60	1000	Prelavado  , Speed  , Aclarado extra 
ECO 40-60 	--	1500	–
20°C	20	1000	Speed  , Aclarado extra 
Lav/Sec 	40	1500	–
Secado/Secagem Auto	--	1200	–
Secado tiempo/ Secagem tempo	--	1200	–
Centrifugado solo	--	1000	–
Limp. Tambor 	90	--	–
Lana/Lã 	40	600	Aclarado extra 
R. Bebê 	60	1000	Prelavado  , Speed  , Aclarado extra 
Mix 	40	1000	Prelavado  , Speed  , Aclarado extra 
Algodón/Algodão 	40	1500	Prelavado  , Speed  , Aclarado extra 

Nota

Ver a velocidade máxima de centrifugação, duração e outros detalhes do programa ECO 40-60 e Lav/Sec no cartão do produto.

A tabela mostra as opções oferecidas por cada ciclo, e se alguma definição não estiver disponível para um programa.

OPERAÇÃO

Temp.

Temp.

Pressione o botão para ajustar a temperatura : Frio - 20°C - 30°C - 40°C - 60°C - 90°C

Centrifug.

Velocidade de centrifugação

Se necessário, pode ajustar a velocidade de centrifugação pressionando o botão Centrifug., na seguinte sequência:
1500 : 0-600-800-1000-1200-1500



Pré-lavagem

Função de lavagem extra antes do ciclo de lavagem principal começar a aumentar o rendimento de lavagem.

Nota: O detergente deve ser adicionado ao compartimento I.



Enxaguamento extra

A lavandaria será submetida a um enxaguamento adicional após a selecção desta função.



Speed

A função pode reduzir o tempo de lavagem.

Focus Clean

Focus Clean

O Focus Clean oferece tratamentos específicos para cinco cenários (alimentação, bebidas, desporto e fitness, ar livre e trabalhadores, saúde e beleza) para resolver profissionalmente problemas de lavandaria.

Focus Clean	Cenários	Ciclos de lavagem	Manchas típicas
	Alimentação	Algodón/Algodão ☉, Mix ☼, R. Bebé ☽	Legumes frescos, sumo fresco, molhos
	Bebidas	Algodón/Algodão ☉, Mix ☼, R. Bebé ☽	Vinho tinto, bebidas quentes, refrigerantes
	Deporto e fitness	Algodón/Algodão ☉, Mix ☼	Relva, pó, suor
	Ar livre e trabalhadores	Algodón/Algodão ☉, Mix ☼	Graxa, lama, pigmento de carvão vegetal
	Saúde e beleza	Algodón/Algodão ☉, Mix ☼	Maquilhagem, sangue, medicamentos

Nota

Contador de utilização:

1. Desligar o dispositivo durante 10s e ligá-lo novamente.
2. Ligar a máquina, premir Secagem/Secagem e Velocidade no painel de controlo simultaneamente e continuamente durante cerca de 5 segundos até o visor do aparelho mostrar os dígitos -- O valor pode indicar as horas de utilização do aparelho.
3. Repetir novamente o passo 1 e o utilizador pode retomar o funcionamento normal.

OPERAÇÃO



Nível de secado/Nível de secagem

Pulse el botón Secado/Secagem continuamente para elegir el nivel de secado: Secagem normal / Secagem extra / Menos seco / Secagem tempo.

D-1: Menos seco

D-2: Secagem normal

D-3: Secagem extra



Nota

- **Consejos de secado**
 - Las prendas se pueden secar tras el centrifugado.
 - Para asegurar un mejor secado, clasifíquelos según el tipo de tejido y la temperatura de secado.
 - Los tejidos sintéticos debe secarse durante el tiempo adecuado.
 - Si desea planchar la ropa después del secado, déjela reposar un rato.
- **Prendas no adecuadas para el secado**
 - No deben secarse prendas especialmente delicadas como cortinas sintéticas, lana y seda, prendas con piezas metálicas, medias de nylon, prendas voluminosas como anoraks, cubrecamas, colchas, sacos de dormir y edredones.
 - La ropa acolchada con gomaespuma o materiales similares no debe secarse a máquina.
 - Los tejidos que contengan residuos de lociones fijadoras o lacas para el cabello, disolventes para uñas o soluciones similares no deben secarse a máquina para evitar la formación de vapores nocivos.



Silenciar alertas



Início

Prima o botão Temp. durante 3 segundos para silenciar os alertas.

Para activar o som dos sinais sonoros, premir novamente o botão durante 3 segundos. O ajuste permanecerá até que o altere novamente.

ⓘ Atenção

- Depois de silenciar a função de campainha, os alertas deixarão de tocar.

OPERAÇÃO





Bloqueio crianças

Esta função evita que as crianças utilizem indevidamente os controlos.

Función/
Função

Speed



Pressionar os botões Función/Função  e Speed  durante 3 segundos até o alarme soar, isto indicará que o bloqueio de criança está activo

⚠ Precaución

Enquanto o Bloqueio infantil é activado, o visor mostrará alternadamente "CL" e o tempo restante.

Quando qualquer outro botão é premido, o indicador de Bloqueio crianças piscará.

"CL" e "END" aparecerão alternadamente no mostrador após o fim do programa. O Bloqueio crianças bloqueia todos os botões excepto On/Off e Bloqueio crianças. Prima os botões Función/Função e Speed para desactivar o Bloqueio crianças. Desactivar o Bloqueio crianças antes de seleccionar um novo programa.



3 seg. para recargar/
Recargar

Recargar

Esta operação pode ser executada durante o processo de lavagem. Quando o tambor ainda está em rotação e com grande quantidade de água com temperatura elevada. O estado é inseguro e a porta não deve ser aberta com força. Pressionar Início/Pausa durante 3 seg. para recarregar e colocar na lavandaria. Seguir as instruções abaixo:

1. Esperar até o tambor parar de rodar.
2. Abrir a porta.
3. Fechar a porta depois de inserir a roupa suja e premir o botão ▷||



Pressione ▷||
durante 3s.



Inserir as peças
de vestuário



Início

⚠ Atenção

- Não utilizar a função Recargar quando o nível da água excede a borda da bacia interior ou quando a temperatura é muito elevada.

MANUTENÇÃO

■ Limpeza e cuidados

⚠ Advertência

- Antes de iniciar a manutenção, desligue a máquina da tomada e desligue a água.

Limpeza da tampa da máquina

A manutenção adequada da máquina pode prolongar a sua vida útil. A superfície pode ser limpa com detergentes neutros e não abrasivos quando necessário. Se houver qualquer transbordo de água, usar um pano para o limpar imediatamente. Não utilizar objectos afiados nem golpear a máquina de lavar.

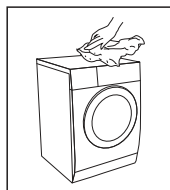

⚠ Atenção

- Não utilizar ácido fórmico ou solventes diluídos ou equivalentes, tais como álcool ou outros produtos químicos.

Limpeza do tambor

Limpar imediatamente qualquer ferrugem deixada no tambor por objectos metálicos com um detergente sem cloro. Nunca usar esfregões de alumínio para esfregar.

📌 Nota

- Não colocar roupa suja na máquina durante a limpeza do tambor.

Limpeza da vedação da porta e do vidro

Limpar o vidro e a junta após cada lavagem para remover o algodão e as manchas. Se o algodão se acumular, pode causar fugas. Retirar moedas, botões ou outros objectos após cada lavagem. Limpar o vidro e a junta uma vez por mês para assegurar o bom funcionamento da unidade.

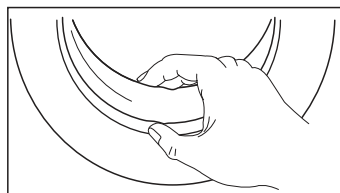

MANUTENÇÃO

Limpeza do filtro de entrada de água

Nota

- Se entrar menos água, o filtro de entrada deve ser limpo.

1. Fechar a torneira e retirar a mangueira de entrada.
2. Limpar o filtro com uma escova.
3. Desparafusar a mangueira de abastecimento de água da parte de trás da máquina de lavar. Retirar o filtro com um alicate comprido.
4. Limpar o filtro com uma escova.
5. Substituir o filtro e a mangueira de abastecimento de água.
6. Limpar o filtro de entrada de 3 em 3 meses para assegurar o funcionamento normal.

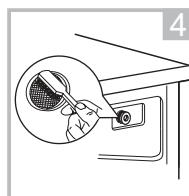
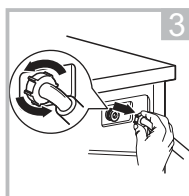
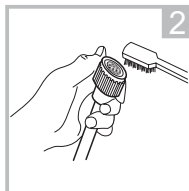
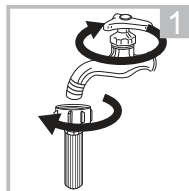

Limpeza da gaveta do detergente

1. Pressionar a fechadura  na tampa do amaciador e puxar a caixa do dispensador. Limpar o interior com uma escova.
2. Remover a tampa do amaciador e a caixa do doseador e limpar ambos com água.
3. Substituir a tampa do amaciador e a caixa do dispensador nos seus respectivos recessos.

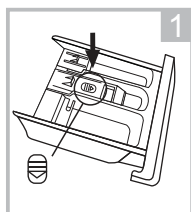

Pressionar a fechadura e puxar a caixa do dispensador.

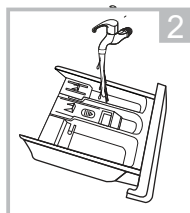

Limpar a gaveta do amaciador e a tampa debaixo de água.

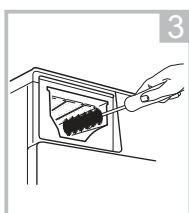

Limpar o buraco com uma escova macia.

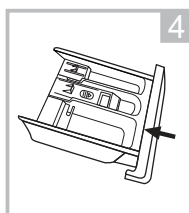

Recolocar a caixa

Nota

Não utilizar agentes abrasivos ou cáusticos para limpar plásticos. Limpar a gaveta do detergente de 3 em 3 meses para assegurar o funcionamento normal do aparelho.

MANUTENÇÃO

Limpeza do filtro da bomba de drenagem

⚠ Advertência

- Certifique-se de que a máquina de lavar e secar terminou o ciclo de lavagem e está vazia. Desligue-a e desligue-a antes de limpar o filtro da bomba de drenagem.
- Ter cuidado com a água quente. Deixe a água arrefecer. Risco de queimaduras.
- Limpar o filtro de 3 em 3 meses para garantir o funcionamento normal.

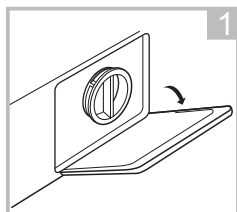

1
Abrir a tampa inferior

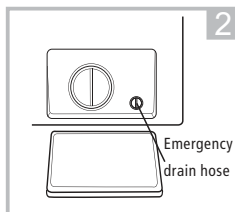

2
Virar 90° e retirar a mangueira de drenagem de emergência e retirar a tampa da mangueira.

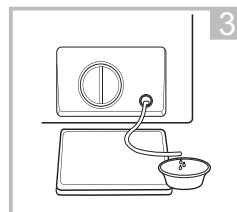

3
Depois de drenar a água, substituir a mangueira de drenagem.

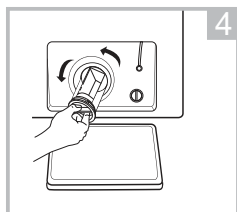

4
Abrir o filtro rodando-o como se mostra na imagem.

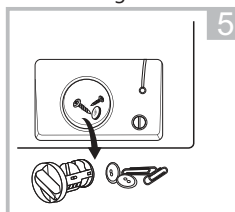

5
Remover quaisquer objectos estranhos

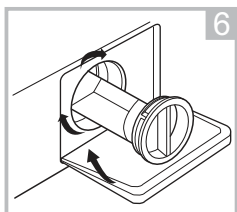

6
Fechar a tampa inferior

⚠ Atenção

- Certifique-se de instalar correctamente a tampa da válvula e a mangueira de drenagem de emergência, as placas de cobertura devem ser inseridas em linha com os orifícios, caso contrário pode ocorrer fuga de água.
- Alguns aparelhos não têm uma mangueira de drenagem de emergência pelo que os passos 2 e 3 podem ser omitidos. Rode a tampa da tampa inferior para cima, de modo a que a água escorra para a bacia.
- Quando o aparelho estiver a ser utilizado, e dependendo do programa seleccionado, pode haver água quente na bomba. Nunca retire a tampa da bomba durante um ciclo de lavagem, aguarde sempre até que o aparelho tenha terminado o ciclo e esteja vazio. Ao substituir a tampa, certifique-se de que esta está bem apertada.

MANUTENÇÃO

■ Resolução de problemas

Se a máquina não funcionar, consulte esta tabela para encontrar uma solução para o problema. Se isto não resolver o problema, contacte o seu representante de serviço.

Descrição	Possível motivo	Solução
La lavasecadora no se pone en marcha	A porta não está devidamente fechada. A roupa está encravada.	Fechar a porta e verificar se a roupa não está encravada.
La puerta no se abre	O bloqueio de segurança foi activado	Desligar a máquina de lavar e reiniciar o aparelho.
Fuga de agua	A ligação entre o tubo de entrada ou de saída não é apertada.	Verificar e apertar os tubos de água. Limpar o tubo de drenagem.
Restos de detergente en el cajetín	O detergente molha-se ou junta-se em tufos	Limpar e secar a caixa de detergente.
El indicador o la pantalla no se encienden	A placa não tem potência ou o arnês tem um problema de ligação.	Verificar se a corrente está desligada e se a ficha está bem ligada.
Ruído anormal	Os parafusos de transporte ainda estão no lugar. O chão não é sólido ou plano.	Verificar se os parafusos de fixação foram removidos. Verificar se a máquina está instalada sobre um pavimento sólido e nivelado.

Códigos de erro

Descrição	Motivo	Solução
E30	A porta não fechou devidamente	Fechar a porta com segurança e reiniciar.
E10	Problema de entrada de água durante a lavagem	Verificar a pressão da água. Endireitar o cano de água. Filtro de válvula de entrada limpo.
E21	Excesso de tempo na drenagem	Verificar se o dreno está bloqueado
E12	Transbordamento de água	Reiniciar a máquina de lavar
EXX	Outros	Reiniciar a máquina de lavar, ou chamar para serviço.

■ Serviço pós-venda

As peças de substituição para o seu aparelho estão disponíveis por um período mínimo de 10 anos. Se tiver algum problema, contacte o nosso suporte técnico em: www.ponjohnsonentuvda.es

Advertência

Risco de choque eléctrico:

Nunca tente reparar um aparelho defeituoso sozinho. Pode pôr em perigo a si próprio e a outras pessoas que o utilizem. As reparações só podem ser efectuadas por especialistas autorizados.

As reparações incorrectas anularão a garantia e qualquer dano resultante não será reconhecido.

Transporte

Passos importantes para a deslocação do aparelho

- Desligar o aparelho da tomada e fechar a entrada de água.
- Verificar se a porta e a caixa do dispensador estão devidamente fechadas. Remover a mangueira de entrada e drenagem da instalação doméstica. Deixar a água escoar completamente para fora do aparelho (ver "Manutenção e limpeza do filtro da bomba de drenagem").
- Importante: Reinstalar os 4 parafusos de transporte na parte de trás do aparelho.
- O aparelho é pesado, transportá-lo com cuidado. Nunca o segurar por nenhuma das suas partes salientes e não usar a porta como maçaneta.

MANUTENÇÃO

■ Especificações técnicas

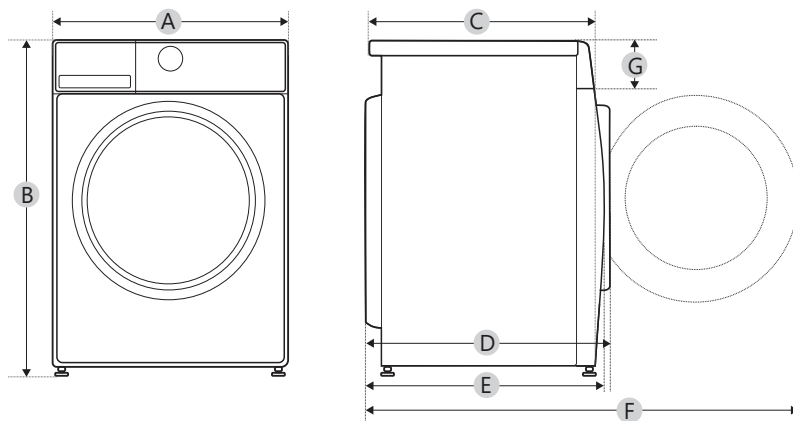

MODELO	NERVION107DRY
Alimentação	220-240V~,50Hz
Corrente máxima	10A
Pressão de água padrão	0.05MPa~1MPa
Capacidade lavagem	10.0kg
Capacidade secagem	7.0kg
Dimensões	
A	595mm
B	850mm
C	565mm
Peso	72kg
Potência nominal	1900W
Potência secagem	1300W
Dimensões de referência	
D	629mm
E	611mm
F	1094mm
G	135mm

MANUTENÇÃO

Nombre distribuidor ^{(a), (d)}: Johnson

Endereço ^{(a), (d)}: San Carlos Camino de la Sierra S/N Parcela 11 03370 Redován - Alicante (ESPAÑA)

Modelo: NERVION107DRY

Parâmetro	Valor		Parâmetro	Valor	
Capacidade nominal em Kg	Capacidade nominal ^(c)	7.0	Dimensões em cm ^{(a), (d)}	Alto	85
	Capacidade nominal de lavagem ^(b)	10.0		Largura	60
				Fundo	57
Índice de eficiência energética	EEL _w ^(b)	51.9	Classe de eficiência energética	EEL _w ^(b)	A ^(e)
	EEL _{WD} ^(c)	66.9		EEL _{WD} ^(c)	D ^(e)
Índice de eficiência de lavagem	I _w ^(b)	1.031	Taxa de eficiência de centrifugação (g/Kg de tecido seco)	I _R ^(b)	5.0
	J _w ^(c)	1.031		J _R ^(c)	5.0
Consumo de energia em kWh por ciclo para um ciclo de lavagem da máquina de lavar a seco utilizando o programa ECO 40-60 numa combinação de cargas completas e parciais. O consumo real de energia dependerá da forma como o aparelho for utilizado.	0.513		Consumo de energia em kWh por ciclo para um ciclo de lavagem e secagem da máquina de lavar e secar numa combinação de cargas completas e parciais. O consumo real de energia dependerá da forma como o aparelho for utilizado.	3.424	
Consumo de água em litros por ciclo para um ciclo de lavagem da máquina de lavar a seco utilizando o programa ECO 40-60 numa combinação de cargas completas e parciais. O consumo real de água dependerá da forma como o aparelho é utilizado e da dureza da água.	52		Consumo de água em litros por ciclo para um ciclo de lavagem e secagem da máquina de lavar e secar, numa combinação de cargas completas e parciais. O consumo real de água dependerá da forma como o aparelho é utilizado e da dureza da água.	100	
Temperatura máxima dentro do tecido tratado (°C) para o ciclo de lavagem da máquina de lavar e secar roupa, com a Programa ECO 40-60	Capacidade nominal de lavagem	39	Temperatura máxima no interior do tecido tratado (°C) para o ciclo de lavagem da máquina de lavar e secar roupa, com o programa de lavagem e secagem.	Capacidade nominal	29
	Meia	30		Meia	24
	Quarto	22			
Velocidade de centrifugação (rpm) ^(b)	Capacidade nominal de lavagem	1450	Teor de humidade restante ^(b)	53.9	
	Meia	1450			
	Quarto	1450			

MANUTENÇÃO

Duração do programa ECO 40-60 (h:min)	Capacidade nominal de lavagem	3:59	Classe de eficiência da centrifugação ^(b)	B ^(c)
	Meia	3:00		
	Quarto	3:00		
Emissões acústicas aerotransportadas durante a fase de centrifugação no ciclo de lavagem ECO 40-60 com capacidade nominal de lavagem (dB(A) re 1 pW)	80	Tempo de ciclo de lavagem e secagem (h:min)	Capacidade nominal	9:40
			Meia	7:00
Tipo	Independente	Classe de emissão de ruído aéreo durante a fase de centrifugação no ciclo de lavagem ECO 40-60 com a capacidade nominal de lavagem.	C ^(e)	
Modo desligado (W)	0.50	Modo de espera (W) (se aplicável)	N/A	
Início diferido (W) se aplicável	4.00	Modo espera de rede (W) se aplicável	N/A	
Duração mínima da garantia oferecida pelo fornecedor ^(a, d) : 3 anos				
Este aparelho foi concebido para libertar iões de prata durante o ciclo de lavagem:		NO		
Informação adicional ^{(a), (d)}				
Web onde pode encontrar as informações do ponto 9 do Anexo II da norma UE 2019/2023: www.ponjohnsonentuvida.es				
^(a) Estes dados não são considerados relevantes para os fins do artigo 2(6) da UE 2017/1369.				
^(b) Para o programa ECO 40-60.				
^(c) Para o ciclo de lavagem e secagem.				
^(d) As alterações a estes artigos não devem ser consideradas relevantes para efeitos do n.o 4 do artigo 4.o da UE 2017/1369				
^(e) Se a base de dados gerar automaticamente conteúdo definitivo nesta célula, o fornecedor não deve introduzir estes dados.				

1. O consumo real de energia depende de como o aparelho é utilizado.
2. O consumo real de água depende da forma como o aparelho é utilizado e da dureza da água.
3. As peças sobressalentes serão entregues no prazo de 15 dias úteis após a recepção da encomenda.

Ficha de Produto para (UE) 2019/2014

A ficha de dados do produto está disponível online. Vá a <https://eprel.ec.europa.eu> e introduza o identificador do modelo do seu aparelho para descarregar a ficha do produto.

O modelo do seu aparelho está listado na seção de especificações técnicas.

CONDIÇÕES DA GARANTIA

Este aparelho é garantido por três anos a partir da data de venda contra todos os defeitos de fabrico, incluindo mão-de-obra e peças sobressalentes. A fim de justificar a data de compra, será obrigatório apresentar a factura ou o recibo de compra. As condições desta garantia aplicam-se apenas a Espanha e Portugal. Se tiver adquirido este produto noutro país, consulte o seu distribuidor para as condições aplicáveis.

EXCLUSÕES DA GARANTIA

1. Controles remotos, borrachas de entrada de drenagem, encaixes e vedações de portas, proteção contra calafetação
2. Danos em esmaltes, tintas, niquelagem, cromagem, oxidação ou outros tipos de peças ou componentes estéticos que não afetam o funcionamento interno do aparelho.
3. Danos nas peças de desgaste devido ao uso, corrosão ou oxidação, sejam causados pelo uso normal do aparelho ou deterioração acelerada devido a circunstâncias ambientais ou climáticas desfavoráveis. Não é adequado para uso ao ar livre.
4. Danos em peças frágeis de vidro, vitrocerâmica, plásticos, puxadores, cestos, portas ou lâmpadas, quando a sua falha ou quebra não seja atribuível a defeito de fabricação.
5. Avarias causadas por causas fortuitas ou acidentadas de força maior, ou como consequência de uso anormal, negligente ou impróprio do dispositivo.
6. Responsabilidade civil de qualquer natureza.
7. Danos consequentes no aparelho, desde que não sejam causados por uma avaria interna.
8. Manutenção ou conservação do aparelho: revisões periódicas, ajustes e graxas.
9. Defeitos que possam sofrer acessórios e complementos, adaptadores, cabos externos, bolsas, peças de reposição de todos os tipos, lâmpadas, bem como qualquer peça considerada consumível pelo fabricante.
10. Falhas causadas por instalação incorreta ou ilegal, ventilação inadequada, falta de aterramento em casa, falhas de energia, modificações inadequadas ou uso de peças sobressalentes não originais.
11. Aparelhos usados em aplicações industriais ou para fins comerciais.
12. Aparelhos com número de série ilegível ou alterado.
13. Defeitos ou avarias produzidos como resultado de reparos, modificações ou desmontagem da instalação do dispositivo pelo usuário ou por um técnico não autorizado pelo fabricante, ou como resultado do não cumprimento manifesto das instruções do fabricante para uso e manutenção.
14. Durante o período de garantia é imprescindível manter todos os manuais junto com o equipamento. Se o equipamento for vendido, ou doado, o manual e todos os documentos relacionados devem ser entregues ao novo usuário. Se algum deles for perdido, sua substituição não poderá ser reivindicada.
15. Falhas que tenham origem ou sejam consequência direta ou indireta de: contato com líquidos, produtos químicos e outras substâncias, bem como condições derivadas do clima ou do meio ambiente: terremotos, incêndios, inundações, calor excessivo ou qualquer outra força externa, como insetos, roedores e outros animais que possam ter acesso ao interior da máquina ou seus pontos de conexão.
16. Danos derivados de terrorismo, motim ou tumulto popular, manifestações e greves legais ou ilegais; fatos das ações das Forças Armadas ou das Forças de Segurança do Estado em tempos de paz; conflitos armados e atos de guerra (declarados ou não); reação nuclear ou radiação ou contaminação radioativa; vício ou defeito das mercadorias; fatos classificados pelo Governo da Nação como "catástrofe ou calamidade nacional".

O design e as especificações estão sujeitos a alterações sem aviso prévio para melhoramento do produto. Quaisquer alterações ao manual serão actualizadas no nosso sítio web, pode consultar a versão mais recente.



Escanee para ver este manual en otros idiomas y actualizaciones
Scan for manual in other languages and further updates
Manuel dans d'autres langues et mis à jour
Manual em outras línguas e atualizações

johnson

Polígono Industrial San Carlos,
Camino de la Sierra S/N Parcela 11
03370 - Redován (Alicante)

www.ponjohnsonentuvida.es

Toda la documentación del producto
Complete documents about the product
Documentation plus complète sur le produit
Mais documentação do produto



V.1